

开关电源用铁氧体 平面磁心

EL/ELT/PQI/EIR/ER/EI 系列

Issue date: April 2011

●记载内容，在没有予告的情况下有可能改进和变更，请予以谅解。

●RoHS 指令的对应：表示除了依据 EU Directive 2002/95/EC 免除的用途之外，未使用铅，镉，汞，六价铬及特定溴系难燃剂 PBB, PBDE 等。

开关电源用铁氧体 平面磁心

EL11X4 ~ EL25X8.6
 ELT11X3 ~ ELT25X8.6
 PQI16/7.8 ~ PQI26/12
 EIR14/4.5/9 ~ EIR22/5.5/15
 ER9.5/5 ~ ER25/5.5/18
 EI14/5/5 ~ EI22/8/16

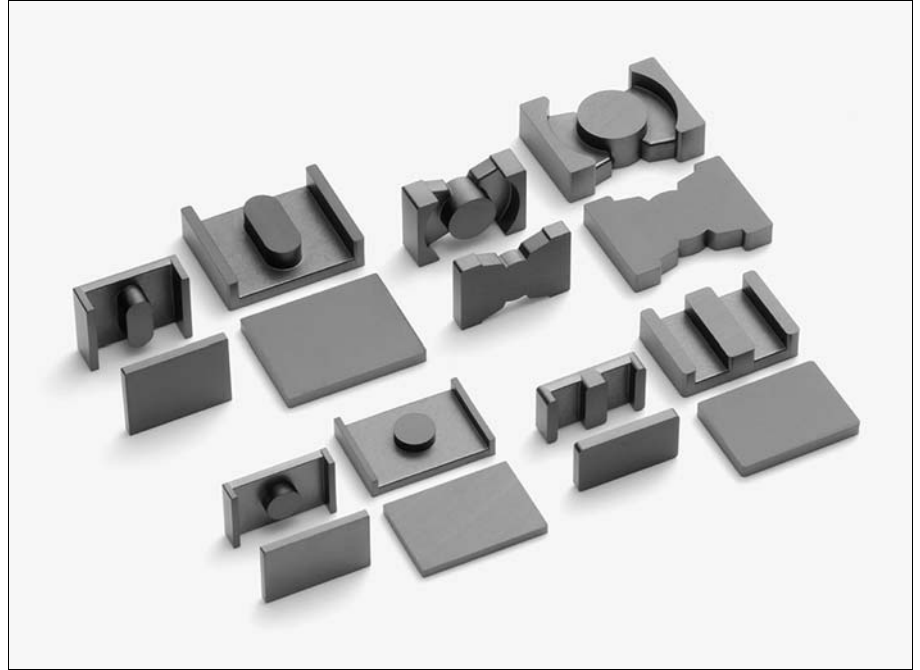

品名表示法

材质名 PC95 EL 11X4 – A125 AL 值 (Z: 无空隙)
 磁心形状

EL 磁心

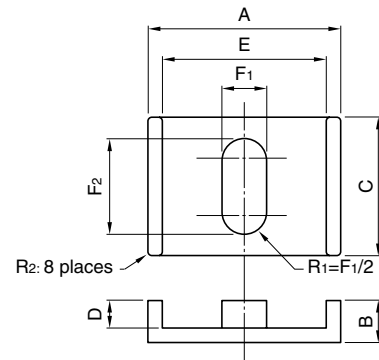
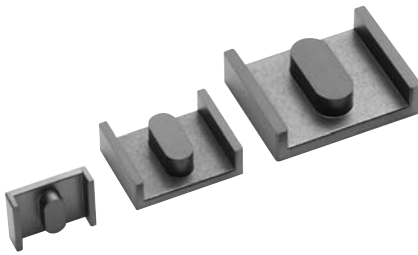

ELH磁心

品名 (ELH+ELH)	尺寸(mm)							
	A	B	C	D	E	F ₁	F ₂	R ₂
PC95EL11X4-Z	11.00±0.20	2.01±0.10	8.80±0.20	1.00±0.10	9.17±0.20	2.78±0.10	6.40±0.15	0.30
PC90EL11X4-Z								
PC95EL13X4.4-Z	13.00±0.25	2.19±0.10	10.40±0.20	1.00±0.10	10.83±0.20	3.29±0.10	7.56±0.15	0.30
PC90EL13X4.4-Z								
PC95EL15.5X5.8-Z	15.50±0.30	2.92±0.10	12.40±0.25	1.50±0.10	12.92±0.25	3.92±0.10	9.01±0.20	0.30
PC90EL15.5X5.8-Z								
PC95EL18X7.3-Z	18.00±0.30	3.65±0.10	14.40±0.25	2.00±0.10	15.00±0.30	4.55±0.10	10.47±0.20	0.30
PC90EL18X7.3-Z								
PC95EL20X7.7-Z	20.00±0.35	3.83±0.10	16.00±0.30	2.00±0.10	16.67±0.30	5.06±0.15	11.63±0.20	0.50
PC90EL20X7.7-Z								
PC95EL22X8-Z	22.00±0.40	4.02±0.10	17.60±0.30	2.00±0.10	18.33±0.35	5.56±0.15	12.79±0.25	0.50
PC90EL22X8-Z								
PC95EL25X8.6-Z	25.00±0.45	4.29±0.10	20.00±0.35	2.00±0.10	20.83±0.35	6.32±0.15	14.54±0.25	0.50
PC90EL25X8.6-Z								

品名 (ELH+ELH)	参数							电气特性	
	磁心常数 C _i (mm ⁻¹)	实效磁路长度 ℓ _e (mm)	实效截面面积 A _e (mm ²)	实效体积 V _e (mm ³)	最小 A (mm ²)	A _{cw} (mm ²)	质量 (g)	AL 值 (nH/N ²)*	
								无空隙	带空隙
PC95EL11X4-Z	0.826	13.7	16.5	226	15.9	6.39	1.3	2400±25%	50±3%
PC90EL11X4-Z								1950±25%	80±5%
PC95EL13X4.4-Z	0.667	15.4	23.1	357	22.4	7.54	2.0	3160±25%	63±3%
PC90EL13X4.4-Z								2500±25%	100±5%
PC95EL15.5X5.8-Z	0.597	19.6	32.9	646	31.9	13.5	3.5	3680±25%	63±3%
PC90EL15.5X5.8-Z								3000±25%	100±3%
PC95EL18X7.3-Z	0.538	23.8	44.3	1050	43.0	20.9	6.0	4760±25%	80±3%
PC90EL18X7.3-Z								3600±25%	125±3%
PC95EL20X7.7-Z	0.469	25.6	54.6	1400	52.9	23.2	7.8	5630±25%	80±3%
PC90EL20X7.7-Z								4050±25%	125±3%
PC95EL22X8-Z	0.413	27.3	66.2	1810	64.2	25.5	10	6540±25%	100±3%
PC90EL22X8-Z								5050±25%	160±3%
PC95EL25X8.6-Z	0.350	30.0	85.6	2570	83.0	29.0	15	7540±25%	100±3%
PC90EL25X8.6-Z								5700±25%	160±3%

* AL 值 : 1kHz, 0.5mA, 100Ts

ELT 磁心

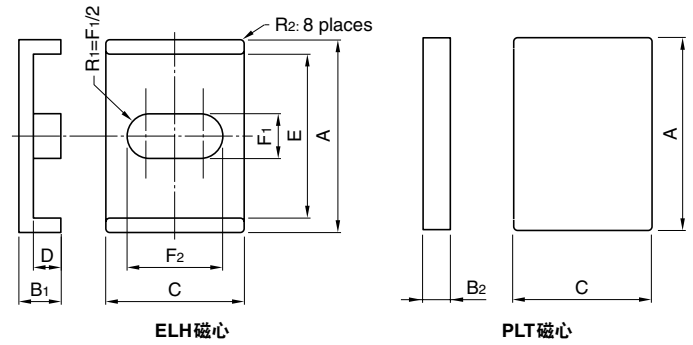
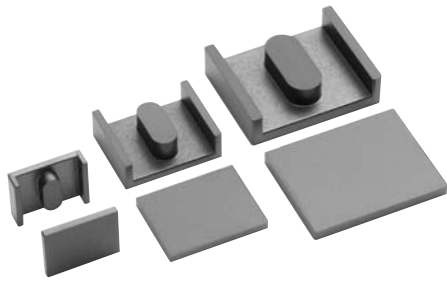

品名 (ELH+PLT)	尺寸(mm)								
	A	B ₁	B ₂	C	D	E	F ₁	F ₂	R ₂
PC95ELT11X3-Z	11.00±0.20	2.01±0.10	1.01±0.05	8.80±0.20	1.00±0.10	9.17±0.20	2.78±0.10	6.40±0.15	0.30
PC90ELT11X3-Z	11.00±0.20	2.01±0.10	1.01±0.05	8.80±0.20	1.00±0.10	9.17±0.20	2.78±0.10	6.40±0.15	0.30
PC95ELT11X4-Z	11.00±0.20	3.01±0.10	1.01±0.05	8.80±0.20	2.00±0.10	9.17±0.20	2.78±0.10	6.40±0.15	0.30
PC90ELT11X4-Z	11.00±0.20	3.01±0.10	1.01±0.05	8.80±0.20	2.00±0.10	9.17±0.20	2.78±0.10	6.40±0.15	0.30
PC95ELT13X3.4-Z	13.00±0.25	2.19±0.10	1.19±0.05	10.40±0.20	1.00±0.10	10.83±0.20	3.29±0.10	7.56±0.15	0.30
PC90ELT13X3.4-Z	13.00±0.25	2.19±0.10	1.19±0.05	10.40±0.20	1.00±0.10	10.83±0.20	3.29±0.10	7.56±0.15	0.30
PC95ELT13X4.4-Z	13.00±0.25	3.19±0.10	1.19±0.05	10.40±0.20	2.00±0.10	10.83±0.20	3.29±0.10	7.56±0.15	0.30
PC90ELT13X4.4-Z	13.00±0.25	3.19±0.10	1.19±0.05	10.40±0.20	2.00±0.10	10.83±0.20	3.29±0.10	7.56±0.15	0.30
PC95ELT15.5X4.3-Z	15.50±0.30	2.92±0.10	1.42±0.10	12.40±0.25	1.50±0.10	12.92±0.25	3.92±0.10	9.01±0.20	0.30
PC90ELT15.5X4.3-Z	15.50±0.30	2.92±0.10	1.42±0.10	12.40±0.25	1.50±0.10	12.92±0.25	3.92±0.10	9.01±0.20	0.30
PC95ELT15.5X5.8-Z	15.50±0.30	4.42±0.10	1.42±0.10	12.40±0.25	3.00±0.10	12.92±0.25	3.92±0.10	9.01±0.20	0.30
PC90ELT15.5X5.8-Z	15.50±0.30	4.42±0.10	1.42±0.10	12.40±0.25	3.00±0.10	12.92±0.25	3.92±0.10	9.01±0.20	0.30
PC95ELT18X5.3-Z	18.00±0.30	3.65±0.10	1.65±0.10	14.40±0.25	2.00±0.10	15.00±0.30	4.55±0.10	10.47±0.20	0.30
PC90ELT18X5.3-Z	18.00±0.30	3.65±0.10	1.65±0.10	14.40±0.25	2.00±0.10	15.00±0.30	4.55±0.10	10.47±0.20	0.30

品名(ELH+PLT)	参数							电气特性	
	磁心常数 C _i (mm ⁻¹)	实效磁路长度 ℓ _e (mm)	实效截面面积 A _e (mm ²)	实效体积 V _e (mm ³)	最小 A (mm ²)	A _{cw} (mm ²)	质量 (g)	AL 值 (nH/N ²)*	
								无空隙	带空隙
PC95ELT11X3-Z	0.702	11.7	16.6	194	15.9	3.20	1.1	2590±25%	50±3%
PC90ELT11X3-Z								1750±25%	80±5%
PC95ELT11X4-Z	0.826	13.7	16.5	226	15.9	6.39	1.3	2400±25%	50±3%
PC90ELT11X4-Z								1700±25%	80±5%
PC95ELT13X3.4-Z	0.578	13.4	23.2	312	22.4	3.77	1.8	3390±25%	63±3%
PC90ELT13X3.4-Z								2400±25%	100±5%
PC95ELT13X4.4-Z	0.667	15.4	23.1	357	22.4	7.54	2.0	3160±25%	63±3%
PC90ELT13X4.4-Z								2300±25%	100±5%
PC95ELT15.5X4.3-Z	0.503	16.6	33.1	550	31.9	6.75	3.0	4340±25%	63±3%
PC90ELT15.5X4.3-Z								2900±25%	100±3%
PC95ELT15.5X5.8-Z	0.597	19.6	32.9	646	31.9	13.5	3.5	3680±25%	63±3%
PC90ELT15.5X5.8-Z								2200±25%	100±3%
PC95ELT18X5.3-Z	0.446	19.8	44.5	882	43.0	10.5	5.0	5330±25%	80±3%
PC90ELT18X5.3-Z								3500±25%	125±3%

* AL 值: 1kHz, 0.5mA, 100Ts

ELT 磁心

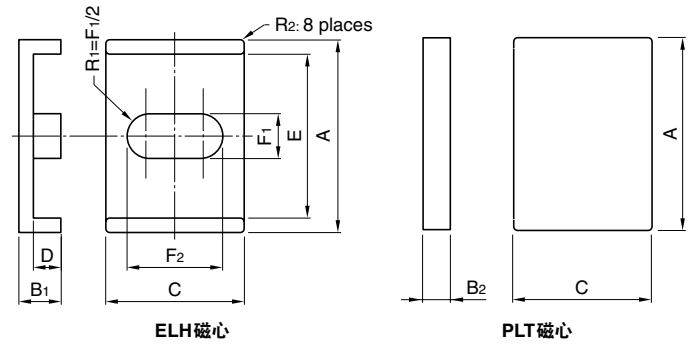
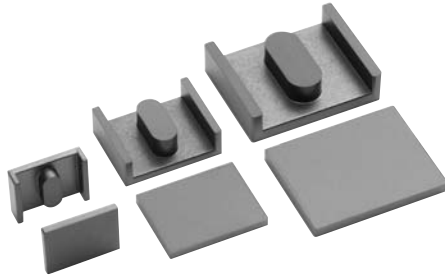

品名 (ELH+PLT)	尺寸(mm)								
	A	B ₁	B ₂	C	D	E	F ₁	F ₂	R ₂
PC95ELT18X7.3-Z	18.00±0.30	5.65±0.10	1.65±0.10	14.40±0.25	4.00±0.15	15.00±0.30	4.55±0.10	10.47±0.20	0.30
PC90ELT18X7.3-Z	18.00±0.30	5.65±0.10	1.65±0.10	14.40±0.25	4.00±0.15	15.00±0.30	4.55±0.10	10.47±0.20	0.30
PC95ELT20X5.7-Z	20.00±0.35	3.83±0.10	1.83±0.10	16.00±0.30	2.00±0.10	16.67±0.30	5.06±0.15	11.63±0.20	0.50
PC90ELT20X5.7-Z	20.00±0.35	3.83±0.10	1.83±0.10	16.00±0.30	2.00±0.10	16.67±0.30	5.06±0.15	11.63±0.20	0.50
PC95ELT20X7.7-Z	20.00±0.35	5.83±0.15	1.83±0.10	16.00±0.30	4.00±0.15	16.67±0.30	5.06±0.15	11.63±0.20	0.50
PC90ELT20X7.7-Z	20.00±0.35	5.83±0.15	1.83±0.10	16.00±0.30	4.00±0.15	16.67±0.30	5.06±0.15	11.63±0.20	0.50
PC95ELT22X6-Z	22.00±0.40	4.02±0.10	2.02±0.10	17.60±0.30	2.00±0.10	18.33±0.35	5.56±0.15	12.79±0.25	0.50
PC90ELT22X6-Z	22.00±0.40	4.02±0.10	2.02±0.10	17.60±0.30	2.00±0.10	18.33±0.35	5.56±0.15	12.79±0.25	0.50
PC95ELT22X8-Z	22.00±0.40	6.02±0.15	2.02±0.10	17.60±0.30	4.00±0.15	18.33±0.35	5.56±0.15	12.79±0.25	0.50
PC90ELT22X8-Z	22.00±0.40	6.02±0.15	2.02±0.10	17.60±0.30	4.00±0.15	18.33±0.35	5.56±0.15	12.79±0.25	0.50
PC95ELT25X6.6-Z	25.00±0.45	4.29±0.10	2.29±0.10	20.00±0.35	2.00±0.10	20.83±0.35	6.32±0.15	14.54±0.25	0.50
PC90ELT25X6.6-Z	25.00±0.45	4.29±0.10	2.29±0.10	20.00±0.35	2.00±0.10	20.83±0.35	6.32±0.15	14.54±0.25	0.50
PC95ELT25X8.6-Z	25.00±0.45	6.29±0.15	2.29±0.10	20.00±0.35	4.00±0.15	20.83±0.35	6.32±0.15	14.54±0.25	0.50
PC90ELT25X8.6-Z	25.00±0.45	6.29±0.15	2.29±0.10	20.00±0.35	4.00±0.15	20.83±0.35	6.32±0.15	14.54±0.25	0.50

品名(ELH+PLT)	参数						电气特性		
	磁心常数 C _i (mm ⁻¹)	实效磁路长度 ℓ _e (mm)	实效截面面积 A _e (mm ²)	实效体积 V _e (mm ³)	最小 A (mm ²)	A _{cw} (mm ²)	质量 (g)	AL 值 (nH/N ²)*	
								无空隙	带空隙
PC95ELT18X7.3-Z	0.538	23.8	44.3	1050	43.0	20.9	6.0	4760±25%	80±3%
PC90ELT18X7.3-Z	0.538	23.8	44.3	1050	43.0	20.9	6.0	3100±25%	125±3%
PC95ELT20X5.7-Z	0.393	21.6	54.9	1180	52.9	11.6	6.7	6270±25%	80±3%
PC90ELT20X5.7-Z	0.393	21.6	54.9	1180	52.9	11.6	6.7	4150±25%	125±3%
PC95ELT20X7.7-Z	0.469	25.6	54.6	1400	52.9	23.2	7.8	5630±25%	80±3%
PC90ELT20X7.7-Z	0.469	25.6	54.6	1400	52.9	23.2	7.8	3900±25%	125±3%
PC95ELT22X6-Z	0.351	23.4	66.6	1560	64.2	12.8	9.0	7250±25%	80±3%
PC90ELT22X6-Z	0.351	23.4	66.6	1560	64.2	12.8	9.0	4800±25%	160±3%
PC95ELT22X8-Z	0.413	27.3	66.2	1810	64.2	25.5	10	6540±25%	160±3%
PC90ELT22X8-Z	0.413	27.3	66.2	1810	64.2	25.5	10	4250±25%	250±5%
PC95ELT25X6.6-Z	0.302	26.0	86.0	2230	83.0	14.5	13	8600±25%	100±3%
PC90ELT25X6.6-Z	0.302	26.0	86.0	2230	83.0	14.5	13	6100±25%	160±3%
PC95ELT25X8.6-Z	0.350	30.0	85.6	2570	83.0	29.0	15	7540±25%	100±3%
PC90ELT25X8.6-Z	0.350	30.0	85.6	2570	83.0	29.0	15	5400±25%	160±3%

* AL 值: 1kHz, 0.5mA, 100Ts

PQI磁心

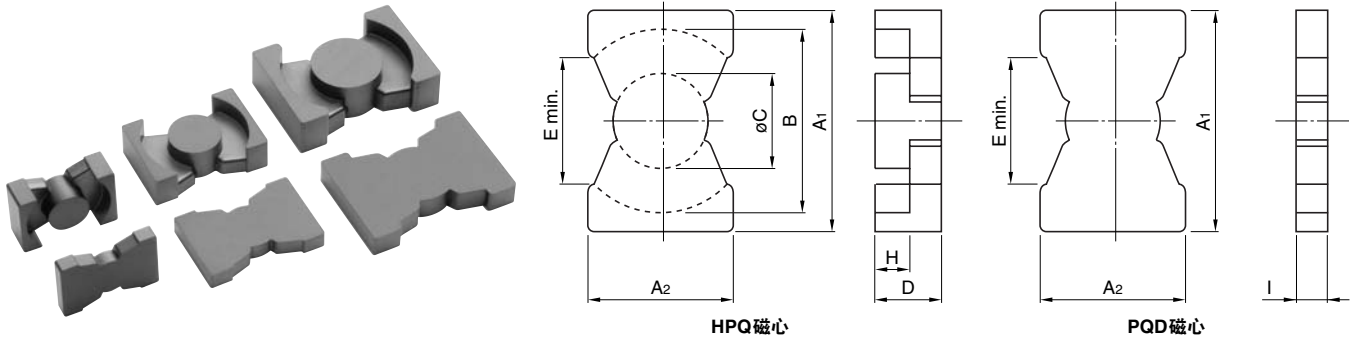

品名 (HPQ+PQD)	尺寸(mm)							
	A ₁	A ₂	B	øC	D	最小 E	H	I
PC95PQI16/7.8Z-12	16.40±0.30	11.20±0.30	14.40±0.30	7.00±0.20	5.40±0.10	9.60	3.05±0.15	2.35±0.10
PC90PQI16/7.8Z-12								
PC95PQI20/9Z-12	20.50±0.40	14.00±0.40	18.00±0.40	8.80±0.20	6.00±0.10	12.00	3.05±0.15	2.95±0.10
PC90PQI20/9Z-12								
PC95PQI26/12Z-12	26.50±0.45	19.00±0.45	22.50±0.45	12.00±0.20	7.30±0.10	15.50	3.10±0.15	4.20±0.10
PC90PQI26/12Z-12								

品名(HPQ+PQD)	参数							电气特性	
	磁心常数 C _i (mm ⁻¹)	实效磁路长度 ℓ _e (mm)	实效截面面积 A _e (mm ²)	实效体积 V _e (mm ³)	最小 A (mm ²)	A _{cw} (mm ²)	质量 (g)	A _L 值 (nH/N ²)*	
PC95PQI16/7.8Z-12	0.467	19.5	41.8	815	37.6	11.3	5.0	无空隙	带空隙
PC90PQI16/7.8Z-12								4910±25%	63±3%
PC95PQI20/9Z-12	0.346	22.9	66.0	1510	59.3	14.0	9.0	无空隙	带空隙
PC90PQI20/9Z-12								3600±25%	100±5%
PC95PQI26/12Z-12	0.224	27.7	123	3410	109	16.3	21	无空隙	带空隙
PC90PQI26/12Z-12								7070±25%	100±3%
								5200±25%	160±5%
								11950±25%	180±3%
								8600±25%	250±5%

* A_L 值 : 1kHz, 0.5mA, 100Ts

EIR 磁心

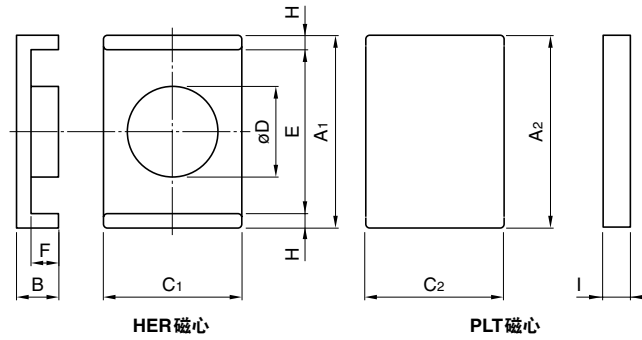
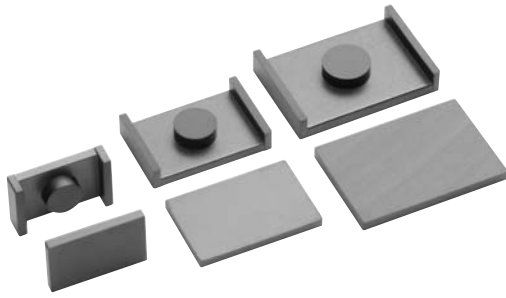

品名 (HER+PLT)	尺寸 (mm)									
	A ₁	B	C ₁	øD	E	F	H	A ₂	C ₂	I
PC95EIR14/4.5/9-Z	13.85±0.25	3.20±0.10	9.00±0.20	5.20±0.10	11.35±0.15	1.90±0.10	1.25	14.00±0.20	9.20±0.20	1.30±0.10
PC90EIR14/4.5/9-Z										
PC95EIR18/5/12-Z	18.15±0.30	3.50±0.10	12.00±0.20	6.00±0.10	15.75±0.25	2.00±0.10	1.20	18.20±0.25	12.20±0.20	1.50±0.10
PC90EIR18/5/12-Z										
PC95EIR22/5.5/15-Z	22.10±0.35	3.75±0.10	15.25±0.25	6.80±0.10	19.70±0.30	2.00±0.10	1.20	22.20±0.30	15.50±0.20	1.75±0.10
PC90EIR22/5.5/15-Z										

品名 (HER+PLT)	参数							电气特性	
	磁心常数 C ₁ (mm ⁻¹)	实效磁路长度 ℓ _e (mm)	实效截面面积 A _e (mm ²)	实效体积 V _e (mm ³)	最小 A (mm ²)	A _{cw} (mm ²)	质量 (g)	A _L 值 (nH/N ²)*	
PC95EIR14/4.5/9-Z	0.679	15.4	22.7	349	21.2	5.84	2.0	无空隙	带空隙
PC90EIR14/4.5/9-Z								2800±25%	63±3%
PC95EIR18/5/12-Z	0.601	19.7	32.8	645	28.3	9.75	3.8	3690±25%	80±3%
PC90EIR18/5/12-Z								2500±25%	125±5%
PC95EIR22/5.5/15-Z	0.505	23.2	46.1	1070	36.3	12.9	6.5	4150±25%	80±3%
PC90EIR22/5.5/15-Z								3000±25%	125±5%

* A_L 值 : 1kHz, 0.5mA, 100Ts

ER磁心

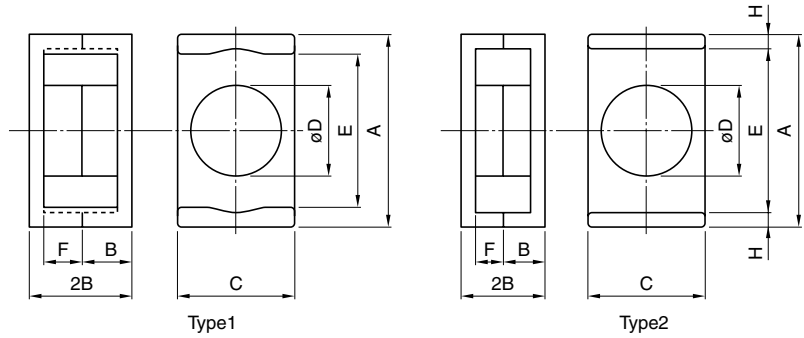
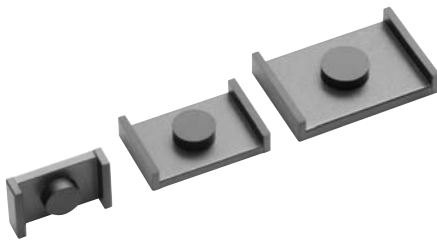

品名 (HER+HER)	Type	尺寸 (mm)						
		A	B	C	øD	E	F	H
PC95ER9.5/5-Z PC90ER9.5/5-Z	1	9.5 ⁺⁰ _{-0.3}	2.5 ⁺⁰ _{-0.1}	5.0 ⁺⁰ _{-0.2}	3.5 ⁺⁰ _{-0.2}	7.0min.	1.6 ^{+0.15} ₋₀	—
PC95ER11/5-Z PC90ER11/5-Z	1	11.0 ⁺⁰ _{-0.35}	2.5 ⁺⁰ _{-0.1}	6.0 ⁺⁰ _{-0.2}	4.25 ⁺⁰ _{-0.25}	7.9min.	1.5 ^{+0.15} ₋₀	—
PC95ER14/4.5/9-Z PC90ER14/4.5/9-Z	2	13.85±0.25	2.25±0.10	9.00±0.20	5.20±0.10	11.35±0.15	0.95±0.10	1.25
PC95ER14.5/6-Z PC90ER14.5/6-Z	2	14.5±0.2	3.0 ⁺⁰ _{-0.1}	6.7±0.1	4.7±0.1	11.8±0.2	1.65±0.1	1.35
PC95ER18/5/12-Z PC90ER18/5/12-Z	2	18.15±0.30	2.50±0.10	12.00±0.20	6.00±0.10	15.75±0.25	1.00±0.10	1.20
PC95ER22/5.5/15-Z PC90ER22/5.5/15-Z	2	22.10±0.35	2.75±0.10	15.25±0.25	6.80±0.10	19.70±0.30	1.00±0.10	1.20
PC95ER25/5.5/18-Z PC90ER25/5.5/18-Z	2	25.30±0.40	2.75±0.10	18.00±0.40	7.00±0.15	22.90±0.40	1.00±0.10	1.20

品名 (HER+HER)	参数							电气特性	
	磁心常数 C _i (mm ⁻¹)	实效磁路长度 l _e (mm)	实效截面面积 A _e (mm ²)	实效体积 V _e (mm ³)	最小 A (mm ²)	A _{cw} (mm ²)	质量 (g)	AL 值 (nH/N ²)*	
PC95ER9.5/5-Z PC90ER9.5/5-Z	1.67	14.2	8.47	120	7.6	7.07	0.7	1190±25%	63±5%
610min.								100±7%	
PC95ER11/5-Z PC90ER11/5-Z	1.23	14.7	11.9	174	10.3	7.44	1.1	1680±25%	63±5%
1300±25%								100±7%	
PC95ER14/4.5/9-Z PC90ER14/4.5/9-Z	0.679	15.4	22.7	349	21.2	5.84	2.0	2550±25%	63±3%
2100±25%								100±5%	
PC95ER14.5/6-Z PC90ER14.5/6-Z	1.08	19.0	17.6	333	17.3	8.42	2.0	1880±25%	100±5%
1300±25%								160±7%	
PC95ER18/5/12-Z PC90ER18/5/12-Z	0.601	19.7	32.8	645	28.3	9.75	3.8	3500±25%	80±3%
2900±25%								125±5%	
PC95ER22/5.5/15-Z PC90ER22/5.5/15-Z	0.505	23.2	46.1	1070	36.3	12.9	6.5	4300±25%	125±5%
3200±25%								200±7%	
PC95ER25/5.5/18-Z PC90ER25/5.5/18-Z	0.486	26.1	53.7	1400	38.5	15.9	8.5	4400±25%	80±3%
3400±25%								125±3%	

* AL 值 : 1kHz, 0.5mA, 100Ts

EI磁心

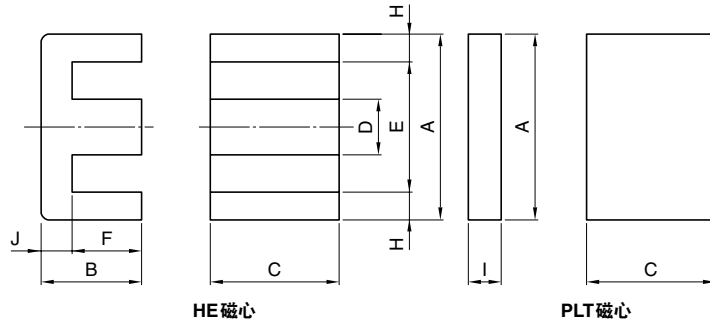
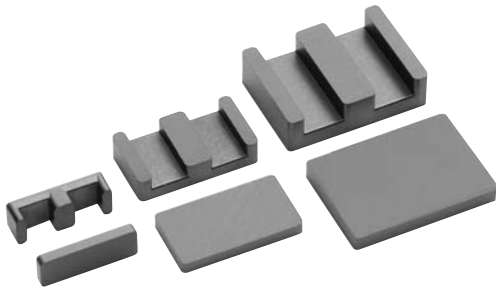

品名 (HE+PLT)	尺寸(mm)									
	A	B	C	D	E	F	H	I	J	
PC95EI14/5/5-Z	14.00±0.30	3.50±0.10	5.00±0.10	3.00±0.10	11.00±0.25	2.00±0.10	1.50	1.50±0.05	1.50	
PC90EI14/5/5-Z										
PC95EI18/6/10-Z	18.00±0.35	4.00±0.10	10.00±0.20	4.00±0.10	14.00±0.30	2.00±0.10	2.00	2.00±0.05	2.00	
PC90EI18/6/10-Z										
PC95EI22/8/16-Z	21.80±0.40	5.70±0.10	15.80±0.30	5.00±0.10	16.80±0.40	3.20±0.10	2.50	2.50±0.05	2.50	
PC90EI22/8/16-Z										

品名(HE+PLT)	参数							电气特性	
	磁心常数 C _i (mm ⁻¹)	实效磁路长度 ℓ _e (mm)	实效截面面积 A _e (mm ²)	实效体积 V _e (mm ³)	最小 A (mm ²)	A _{cw} (mm ²)	质量 (g)	AL 值 (nH/N ²)*	
PC95EI14/5/5-Z	1.11	16.7	15.0	251	15.0	8.00	1.3	无空隙	带空隙
PC90EI14/5/5-Z								1550±25%	63±3%
PC95EI18/6/10-Z	0.507	20.3	40.0	811	40.0	10.0	4.4	1200±25%	100±5%
PC90EI18/6/10-Z								4720±25%	160±3%
PC95EI22/8/16-Z	0.330	26.1	79.0	2060	79.0	18.9	11	3100±25%	250±5%
PC90EI22/8/16-Z								8010±25%	160±3%
								5300±25%	315±3%

* AL 值 : 1kHz, 0.5mA, 100Ts

EL系列 EL11X4磁心

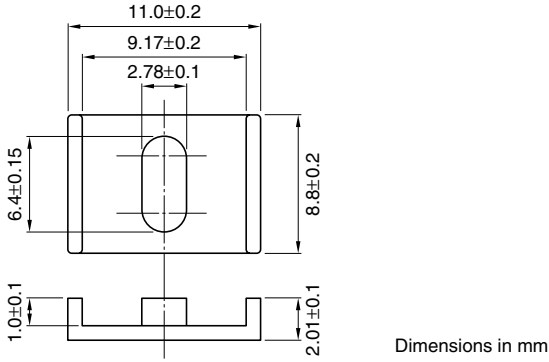

参数

磁心常数	C1	mm ⁻¹	0.826
实效磁路长度	ℓ _e	mm	13.7
实效截面面积	A _e	mm ²	16.5
实效体积	V _e	mm ³	226
卷线截面面积	A _{cw}	mm ²	6.39
质量 (组)	g		1.3

品名	AL 值 (nH/N ²)*	磁心损耗 (W) 100kHz, 200mT
PC90EL11X4-Z	1950±25%	0.2(100°C)
PC95EL11X4-Z	2400±25%	0.2/0.18/0.2(25°C/80°C/120°C)

* 1kHz, 0.5mA, 100Ts

NI limit vs. AL 值(代表例) PC90EL11X4 磁心(带空隙)

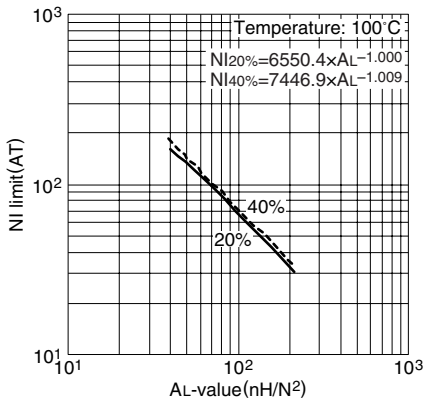

AL 值 vs. 气隙长度(代表例) PC90EL11X4 磁心

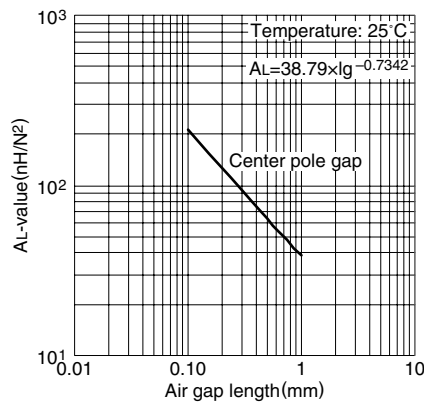

NI limit vs. AL 值(代表例) PC95EL11X4 磁心(带空隙)

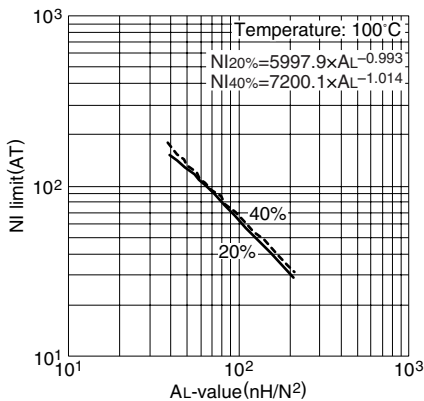

AL 值 vs. 气隙长度(代表例) PC95EL11X4 磁心

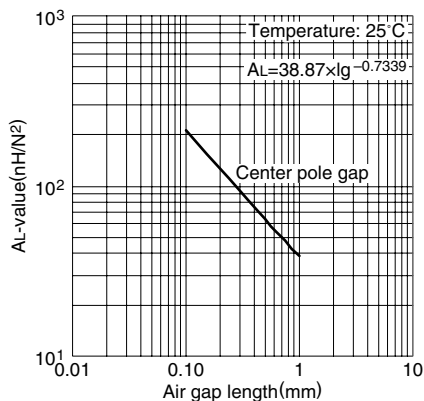

注：该图表所示的极限线表示将相对于磁通量的励磁电流的变化为直线的部分延长，其偏离20%及40%时的磁场强度和AL值的关系。

- 测定条件
- 线圈：ø0.18 2UEW 100Ts
 - 频率：1kHz
 - 电流：0.5mA

EL系列 EL13X4.4磁心

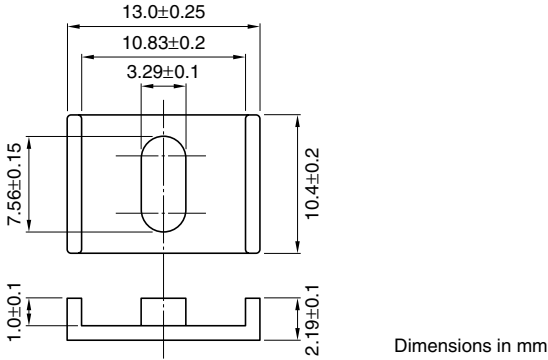

参数

磁心常数	C1	mm ⁻¹	0.667
实效磁路长度	ℓe	mm	15.4
实效截面面积	Ae	mm ²	23.1
实效体积	Ve	mm ³	357
卷线截面面积	Acw	mm ²	7.54
质量 (组)		g	2.0

品名	AL值 (nH/N ²)*	磁心损耗 (W) 100kHz, 200mT
PC90EL13X4.4-Z	2500±25%	0.25(100°C)
PC95EL13X4.4-Z	3160±25%	0.25/0.2/0.25(25°C/80°C/120°C)

* 1kHz, 0.5mA, 100Ts

NI limit vs. AL 值(代表例) PC90EL13X4.4 磁心(带空隙)

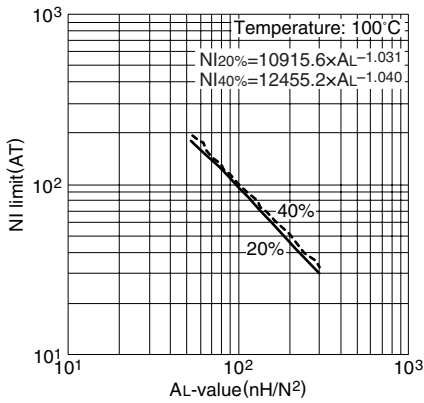

AL 值 vs. 气隙长度(代表例) PC90EL13X4.4 磁心

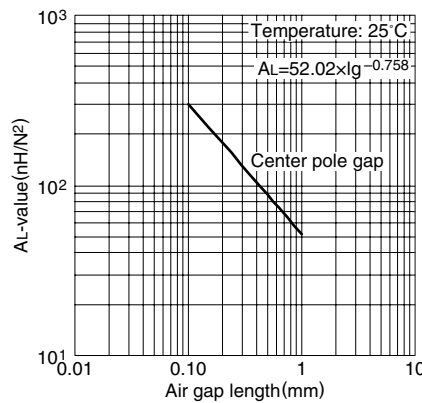

NI limit vs. AL 值(代表例) PC95EL13X4.4 磁心(带空隙)

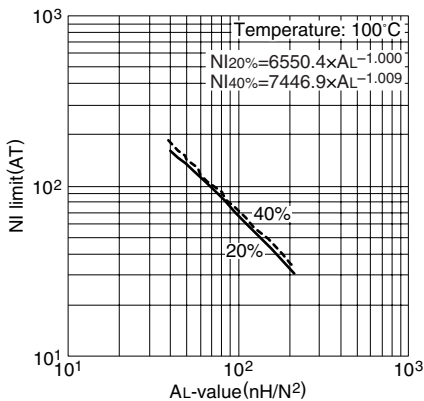

AL 值 vs. 气隙长度(代表例) PC95EL13X4.4 磁心

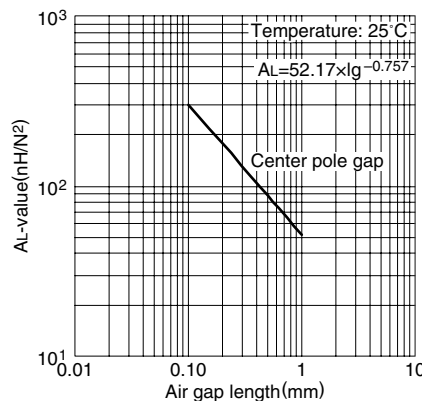

注：该图表所示的极限线表示将相对于磁通量的励磁电流的变化为直线的部分延长，其偏离20%及40%时的磁场强度和AL值的关系。

- 测定条件
- 线圈：ø0.18 2UEW 100Ts
 - 频率：1kHz
 - 电流：0.5mA

EL系列 EL15.5X5.8磁心

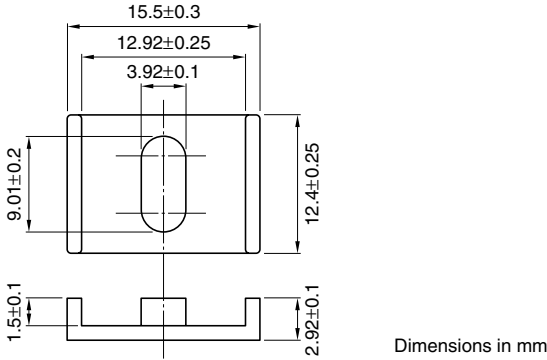

参数

磁心常数	C1	mm ⁻¹	0.597
实效磁路长度	ℓ _e	mm	19.6
实效截面面积	A _e	mm ²	32.9
实效体积	V _e	mm ³	646
卷线截面面积	A _{cw}	mm ²	13.5
质量 (组)	g		3.5

品名	AL值 (nH/N ²)*	磁心损耗 (W) 100kHz, 200mT
PC90EL15.5X5.8-Z	3000±25%	0.5(100°C)
PC95EL15.5X5.8-Z	3680±25%	0.5/0.45/0.5(25°C/80°C/120°C)

* 1kHz, 0.5mA, 100Ts

NI limit vs. AL 值(代表例)

PC90EL15.5X5.8 磁心(带空隙)

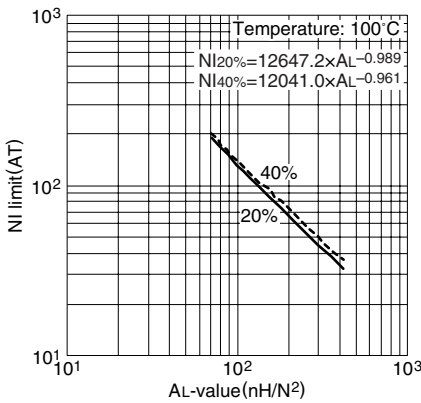

AL 值 vs. 气隙长度(代表例)

PC90EL15.5X5.8 磁心

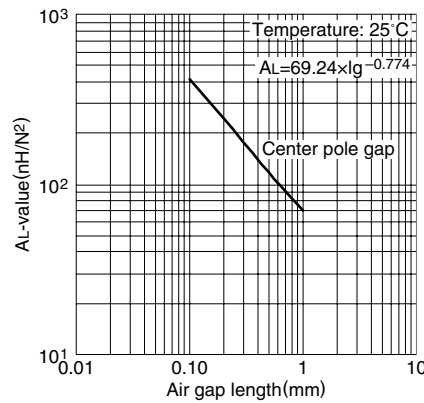

NI limit vs. AL 值(代表例)

PC95EL15.5X5.8 磁心(带空隙)

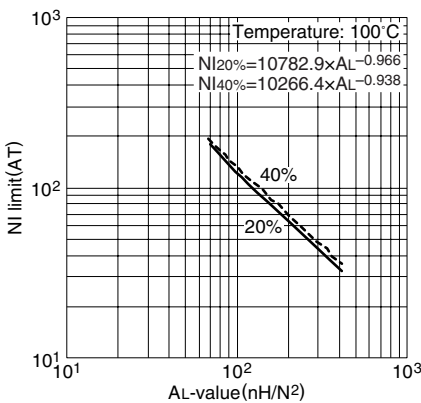

AL 值 vs. 气隙长度(代表例)

PC95EL15.5X5.8 磁心

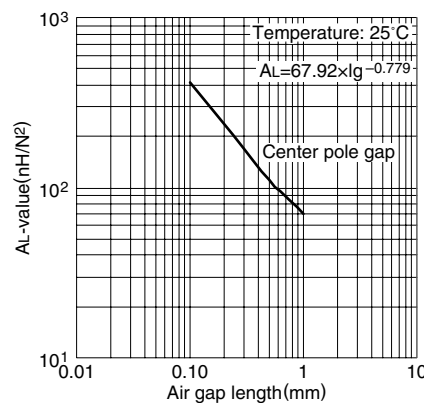

注：该图表所示的极限线表示将相对于磁通量的励磁电流的变化为直线的部分延长，其偏离20%及40%时的磁场强度和AL值的关系。

测定条件

- 线圈：ø0.18 2UEW 100Ts
- 频率：1kHz
- 电流：0.5mA

ELT系列 ELT11X3磁心

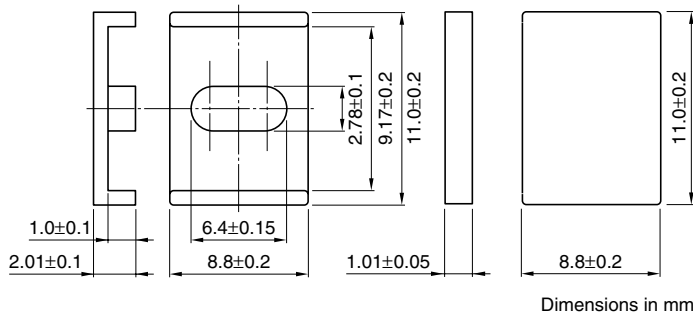

参数

磁心常数	C1	mm ⁻¹	0.702
实效磁路长度	ℓe	mm	11.7
实效截面面积	Ae	mm ²	16.6
实效体积	Ve	mm ³	194
卷线截面面积	Acw	mm ²	3.20
质量 (组)	g		1.1

品名	AL值 (nH/N ²)*	磁心损耗 (W) 100kHz, 200mT
PC90ELT11X3-Z	1750±25%	0.15(100°C)
PC95ELT11X3-Z	2590±25%	0.14/0.12/0.14(25°C/80°C/120°C)

* 1kHz, 0.5mA, 100Ts

NI limit vs. AL 值(代表例)
PC90ELT11X3 磁心(带空隙)

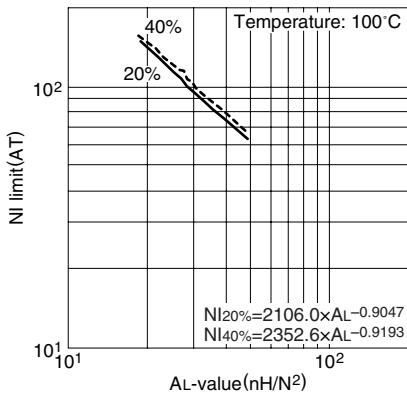

AL 值 vs. 气隙长度(代表例)
PC90ELT11X3 磁心

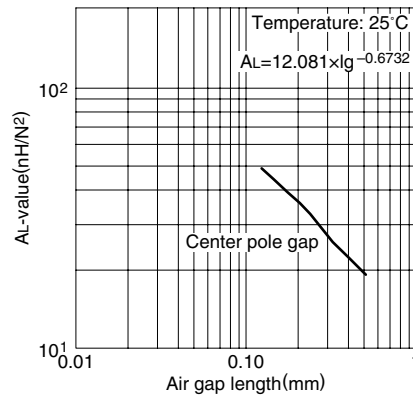

NI limit vs. AL 值(代表例)
PC95ELT11X3 磁心(带空隙)

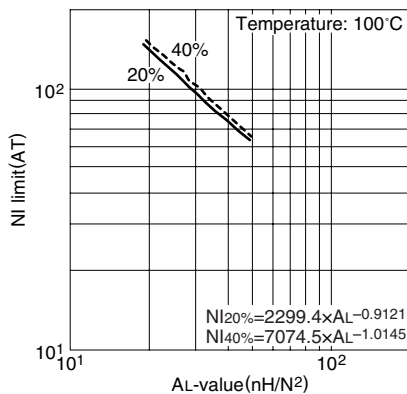

AL 值 vs. 气隙长度(代表例)
PC95ELT11X3 磁心

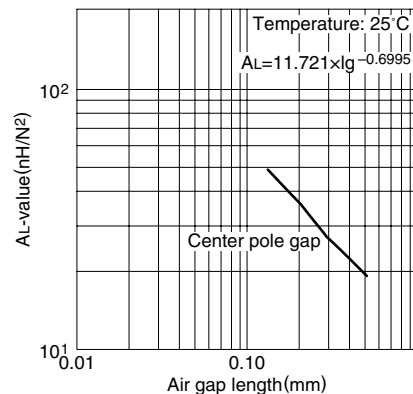

注：该图表所示的极限线表示将相对于磁通量的励磁电流的变化为直线的部分延长，其偏离20%及40%时的磁场强度和AL值的关系。

- 测定条件
- 线圈：ø0.18 2UEW 100Ts
 - 频率：1kHz
 - 电流：0.5mA

ELT系列 ELT11X4磁心

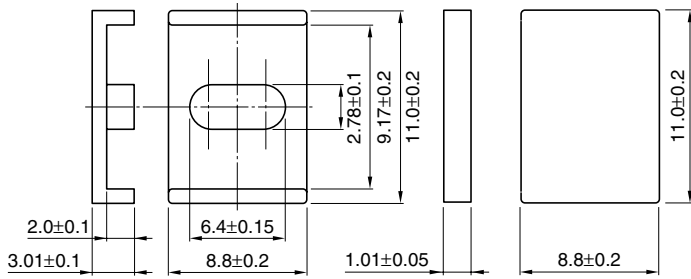

Dimensions in mm

参数

磁心常数	C1	mm ⁻¹	0.826
实效磁路长度	ℓe	mm	13.7
实效截面面积	Ae	mm ²	16.5
实效体积	Ve	mm ³	226
卷线截面面积	Acw	mm ²	6.39
质量 (组)	g		1.3

品名	AL值 (nH/N ²)*	磁心损耗 (W) 100kHz, 200mT
PC90ELT11X4-Z	1700±25%	0.18(100°C)
PC95ELT11X4-Z	2400±25%	0.16/0.15/0.16(25°C/80°C/120°C)

* 1kHz, 0.5mA, 100Ts

NI limit vs. AL 值(代表例) PC90ELT11X4 磁心(带空隙)

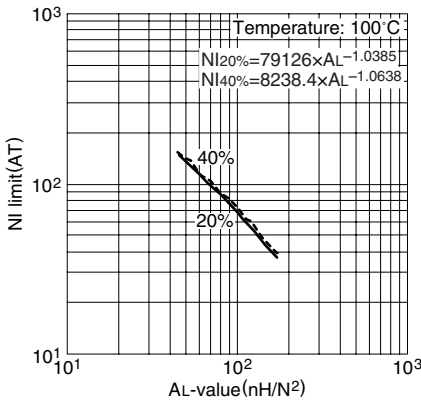

AL 值 vs. 气隙长度(代表例) PC90ELT11X4 磁心

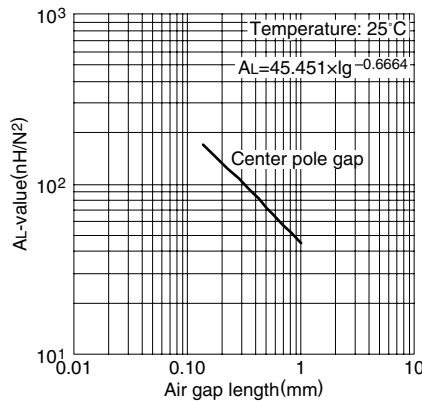

NI limit vs. AL 值(代表例) PC95ELT11X4 磁心(带空隙)

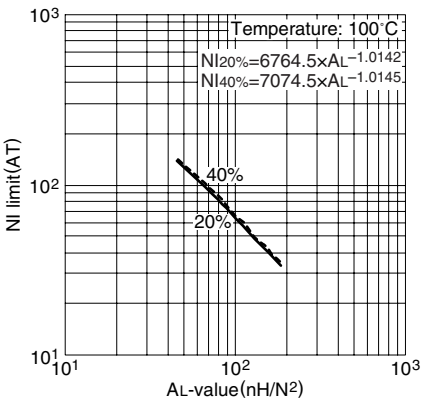

AL 值 vs. 气隙长度(代表例) PC95ELT11X4 磁心

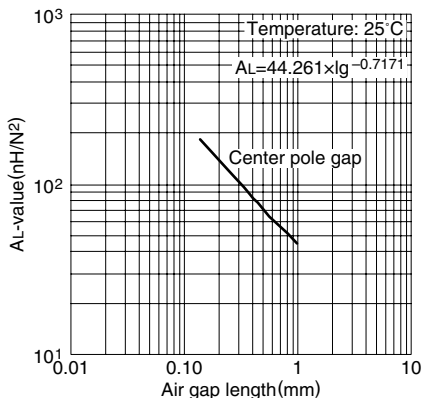

注：该图表所示的极限线表示将相对于磁通量的励磁电流的变化为直线的部分延长，其偏离20%及40%时的磁场强度和AL值的关系。

- 测定条件
- 线圈：ø0.18 2UEW 100Ts
 - 频率：1kHz
 - 电流：0.5mA

ELT系列 ELT13X3.4磁心

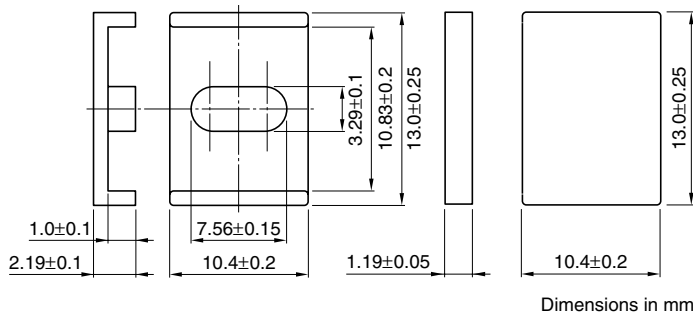

参数

磁心常数	C1	mm ⁻¹	0.578
实效磁路长度	ℓ _e	mm	13.4
实效截面面积	A _e	mm ²	23.2
实效体积	V _e	mm ³	312
卷线截面面积	A _{cw}	mm ²	3.77
质量 (组)		g	1.8

品名	AL 值 (nH/N ²)*	磁心损耗 (W) 100kHz, 200mT
PC90ELT13X3.4-Z	2400±25%	0.3(100°C)
PC95ELT13X3.4-Z	3390±25%	0.3/0.28/0.3(25°C/80°C/120°C)

* 1kHz, 0.5mA, 100Ts

NI limit vs. AL 值(代表例)

PC90ELT13X3.4 磁心(带空隙)

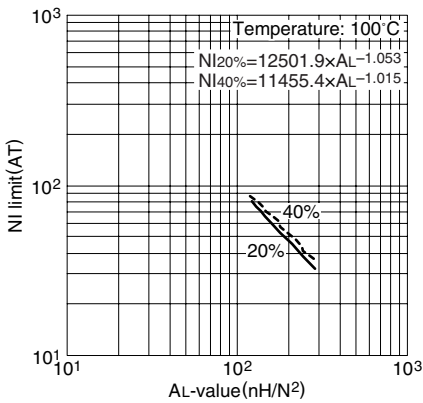

AL 值 vs. 气隙长度(代表例)

PC90ELT13X3.4 磁心

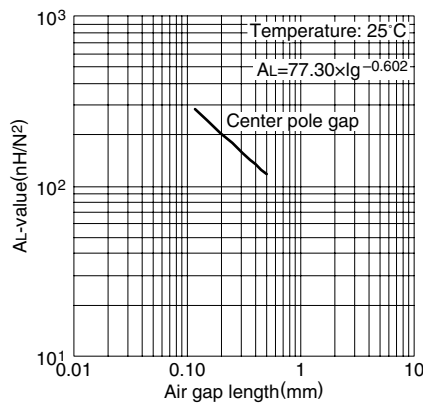

NI limit vs. AL 值(代表例)

PC95ELT13X3.4 磁心(带空隙)

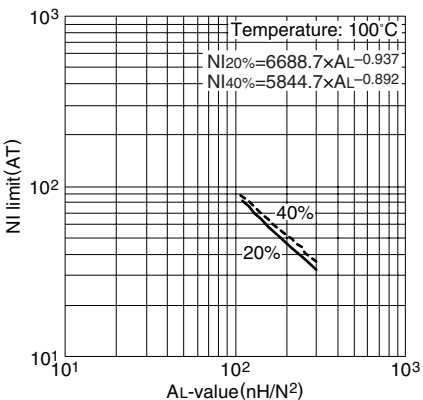

AL 值 vs. 气隙长度(代表例)

PC95ELT13X3.4 磁心

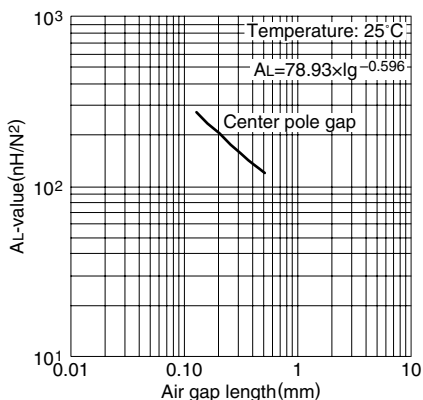

注：该图表所示的极限线表示将相对于磁通量的励磁电流的变化为直线的部分延长，其偏离20%及40%时的磁场强度和AL值的关系。

测定条件

- 线圈：φ0.18 2UEW 100Ts
- 频率：1kHz
- 电流：0.5mA

ELT系列 ELT13X4.4磁心

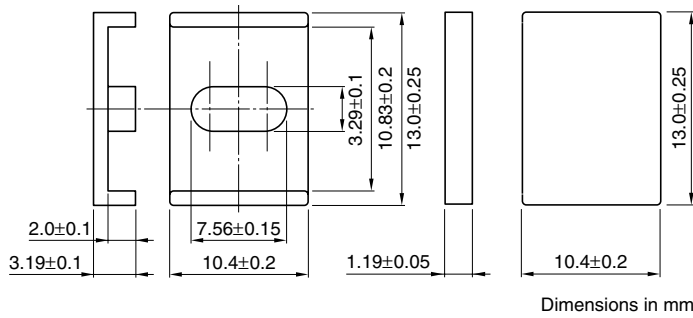

参数

磁心常数	C1	mm ⁻¹	0.667
实效磁路长度	ℓe	mm	15.4
实效截面面积	Ae	mm ²	23.1
实效体积	Ve	mm ³	357
卷线截面面积	Acw	mm ²	7.54
质量 (组)		g	2.0

品名	AL值 (nH/N ²)*	磁心损耗 (W) 100kHz, 200mT
PC90ELT13X4.4-Z	2300±25%	0.3(100°C)
PC95ELT13X4.4-Z	3160±25%	0.3/0.28/0.3(25°C/80°C/120°C)

* 1kHz, 0.5mA, 100Ts

NI limit vs. AL 值(代表例)

PC90ELT13X4.4 磁心(带空隙)

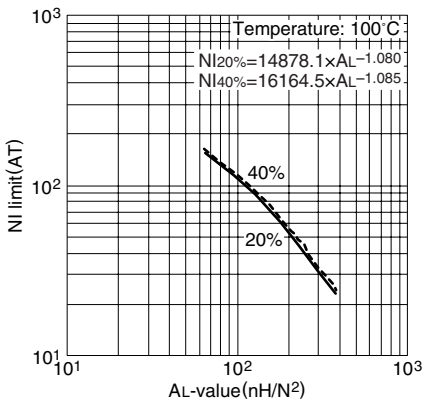

AL 值 vs. 气隙长度(代表例)

PC90ELT13X4.4 磁心

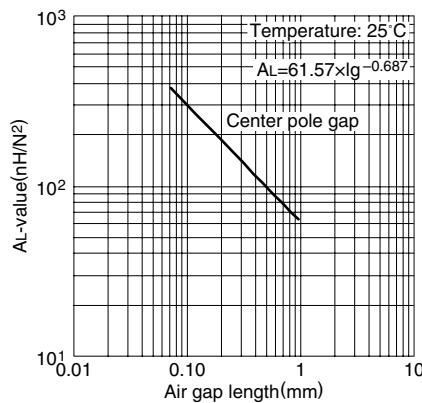

NI limit vs. AL 值(代表例)

PC95ELT13X4.4 磁心(带空隙)

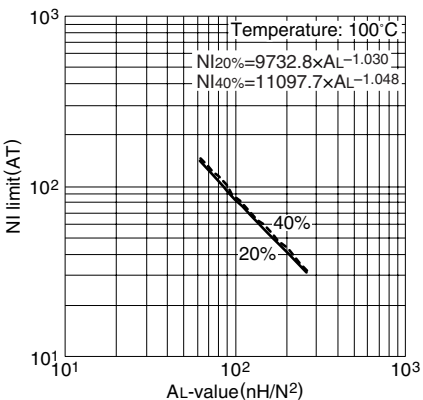

AL 值 vs. 气隙长度(代表例)

PC95ELT13X4.4 磁心

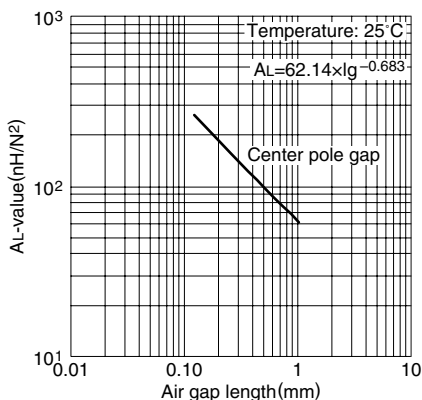

注：该图表所示的极限线表示将相对于磁通量的励磁电流的变化为直线的部分延长，其偏离20%及40%时的磁场强度和AL值的关系。

测定条件

- 线圈：φ0.18 2UEW 100Ts
- 频率：1kHz
- 电流：0.5mA

ELT系列 ELT15.5X4.3磁心

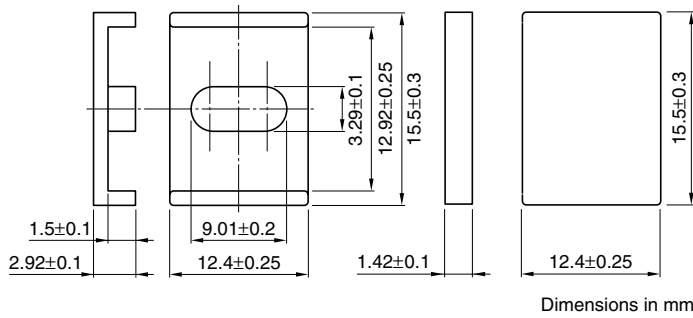

参数

磁心常数	C1	mm ⁻¹	0.503
实效磁路长度	ℓe	mm	16.6
实效截面面积	Ae	mm ²	33.1
实效体积	Ve	mm ³	550
卷线截面面积	Acw	mm ²	6.75
质量 (组)		g	3.0

品名	AL值 (nH/N ²)*	磁心损耗 (W) 100kHz, 200mT
PC90ELT15.5X4.3-Z	2900±25%	0.5(100°C)
PC95ELT15.5X4.3-Z	4340±25%	0.5/0.45/0.5(25°C/80°C/120°C)

* 1kHz, 0.5mA, 100Ts

NI limit vs. AL 值(代表例)
PC90ELT15.5X4.3 磁心(带空隙)

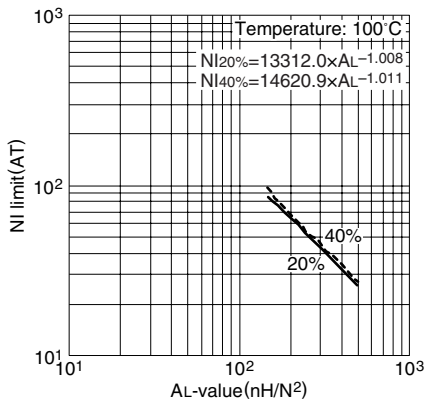

AL 值 vs. 气隙长度(代表例)
PC90ELT15.5X4.3 磁心

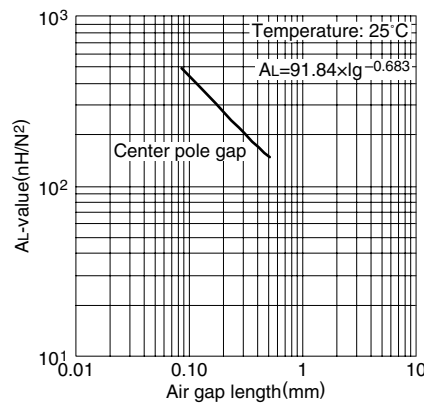

NI limit vs. AL 值(代表例)
PC95ELT15.5X4.3 磁心(带空隙)

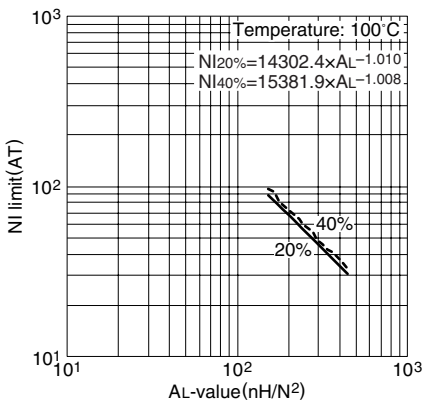

AL 值 vs. 气隙长度(代表例)
PC95ELT15.5X4.3 磁心

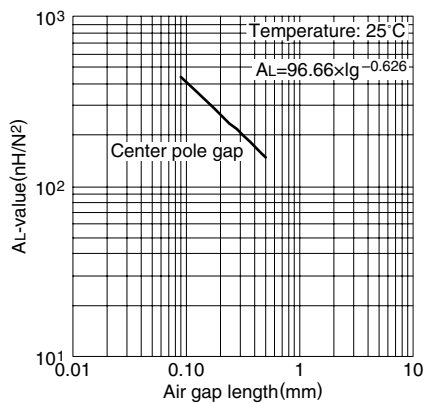

注：该图表所示的极限线表示将相对于磁通量的励磁电流的变化为直线的部分延长，其偏离20%及40%时的磁场强度和AL值的关系。

- 测定条件
- 线圈：φ0.18 2UEW 100Ts
 - 频率：1kHz
 - 电流：0.5mA

ELT系列 ELT18X7.3磁心

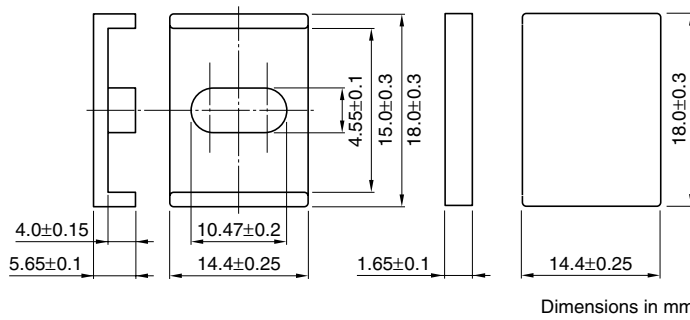

参数

磁心常数	C1	mm ⁻¹	0.538
实效磁路长度	ℓe	mm	23.8
实效截面面积	Ae	mm ²	44.3
实效体积	Ve	mm ³	1050
卷线截面面积	Acw	mm ²	20.9
质量 (组)		g	6.0

品名	AL 值 (nH/N ²)*	磁心损耗 (W) 100kHz, 200mT
PC90ELT18X7.3-Z	3100±25%	0.7(100°C)
PC95ELT18X7.3-Z	4760±25%	0.6/0.55/0.6(25°C/80°C/120°C)

* 1kHz, 0.5mA, 100Ts

NI limit vs. AL 值(代表例)

PC90ELT18X7.3 磁心(带空隙)

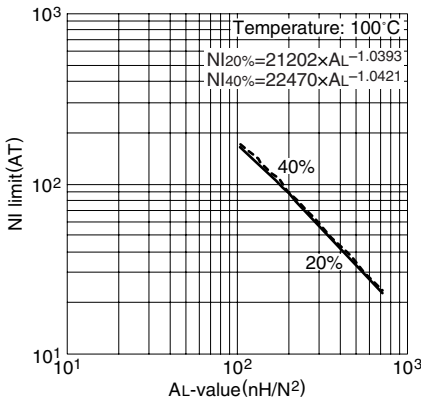

AL 值 vs. 气隙长度(代表例)

PC90ELT18X7.3 磁心

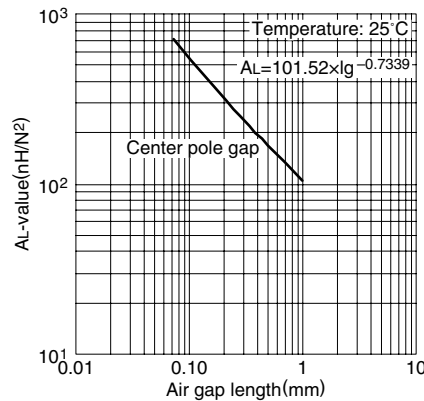

NI limit vs. AL 值(代表例)

PC95ELT18X7.3 磁心(带空隙)

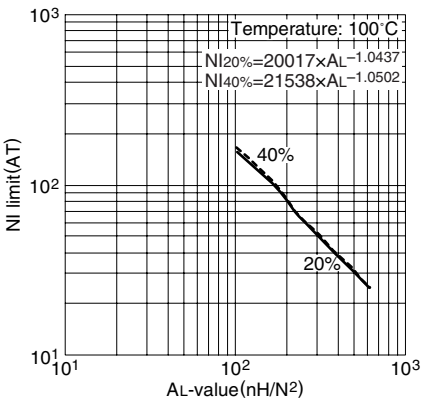

AL 值 vs. 气隙长度(代表例)

PC95ELT18X7.3 磁心

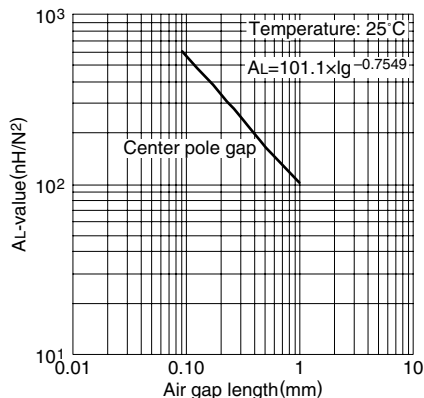

注：该图表所示的极限线表示将相对于磁通量的励磁电流的变化为直线的部分延长，其偏离20%及40%时的磁场强度和AL值的关系。

测定条件

- 线圈：ø0.18 2UEW 100Ts
- 频率：1kHz
- 电流：0.5mA

ELT系列 ELT25X8.6磁心

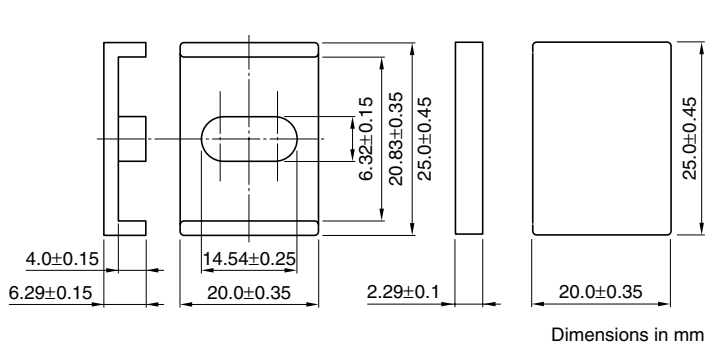

参数

磁心常数	C1	mm ⁻¹	0.350
实效磁路长度	ℓe	mm	30.0
实效截面面积	Ae	mm ²	85.6
实效体积	Ve	mm ³	2570
卷线截面面积	Acw	mm ²	29.0
质量 (组)	g		15

品名	AL值 (nH/N ²)*	磁心损耗 (W) 100kHz, 200mT
PC90ELT25X8.6-Z	5400±25%	1.8(100°C)
PC95ELT25X8.6-Z	7540±25%	1.6/1.5/1.6(25°C/80°C/120°C)

* 1kHz, 0.5mA, 100Ts

NI limit vs. AL 值(代表例)

PC90ELT25X8.6 磁心(带空隙)

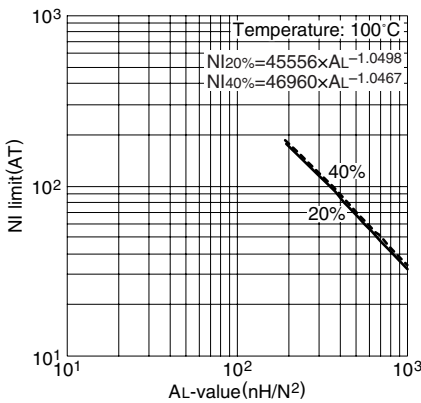

AL 值 vs. 气隙长度(代表例)

PC90ELT25X8.6 磁心

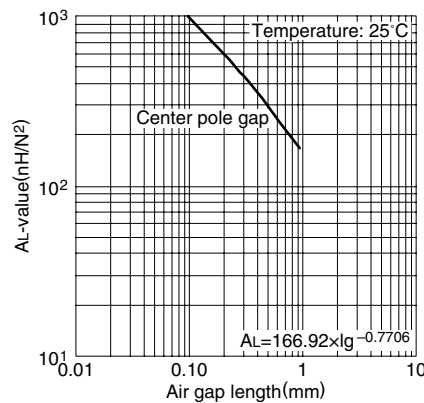

NI limit vs. AL 值(代表例)

PC95ELT25X8.6 磁心(带空隙)

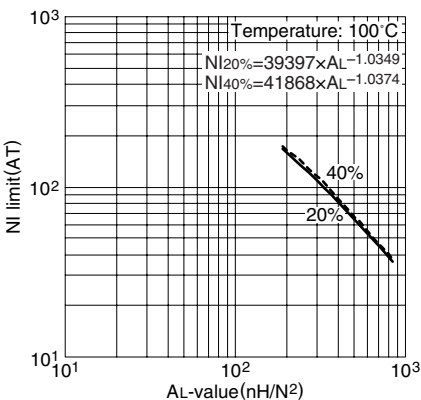

AL 值 vs. 气隙长度(代表例)

PC95ELT25X8.6 磁心

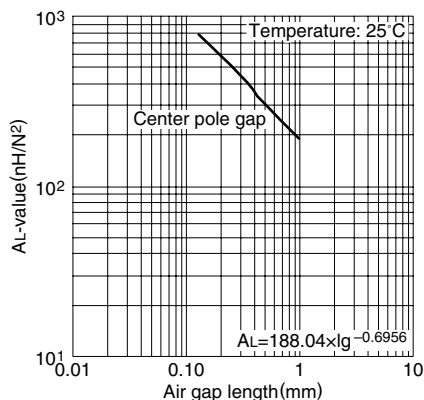

注：该图表所示的极限线表示将相对于磁通量的励磁电流的变化为直线的部分延长，其偏离20%及40%时的磁场强度和AL值的关系。

测定条件

- 线圈：φ0.18 2UEW 100Ts
- 频率：1kHz
- 电流：0.5mA

PQI系列 PQI16/7.8磁心

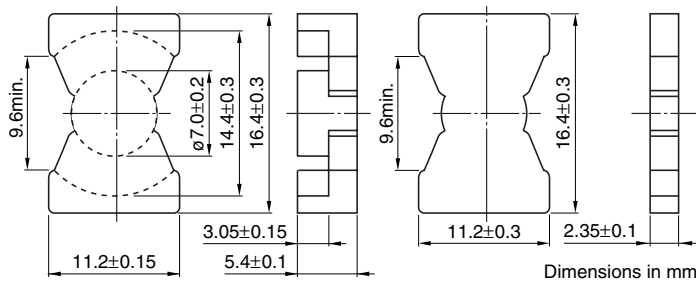

参数

磁心常数	C1	mm ⁻¹	0.467
实效磁路长度	ℓe	mm	19.5
实效截面面积	Ae	mm ²	41.8
实效体积	Ve	mm ³	815
中脚截面面积	Acp	mm ²	11.3
质量 (组)	g		5.0

品名	AL值 (nH/N ²)*	磁心损耗 (W) 100kHz, 200mT
PC90PQI16/7.8Z-12	3600±25%	0.5(100°C)
PC95PQI16/7.8Z-12	4910±25%	0.45/0.35/0.45(25°C/80°C/120°C)

* 1kHz, 0.5mA, 100Ts

NI limit vs. AL 值(代表例)
PC90PQI16/7.8 磁心(带空隙)

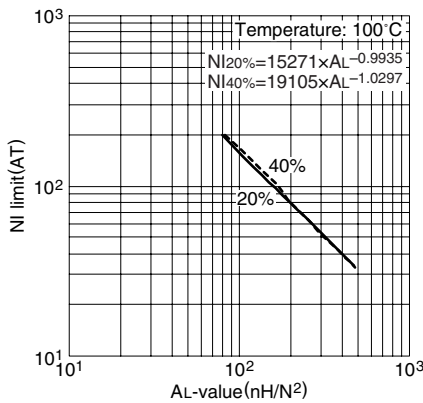

AL 值 vs. 气隙长度(代表例)
PC90PQI16/7.8 磁心

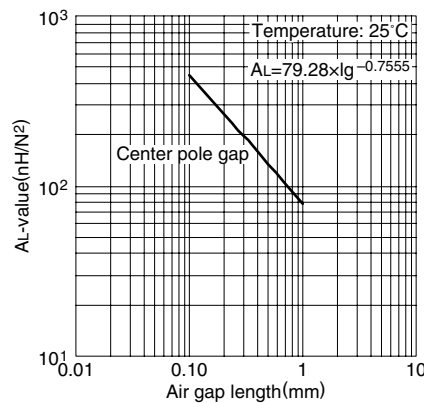

NI limit vs. AL 值(代表例)
PC95PQI16/7.8 磁心(带空隙)

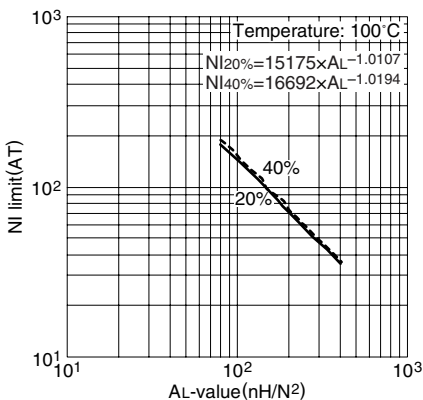

AL 值 vs. 气隙长度(代表例)
PC95PQI16/7.8 磁心

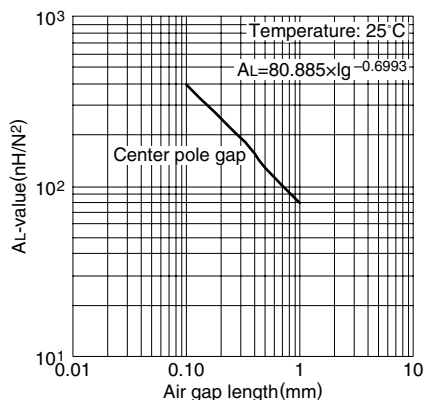

注：该图表所示的极限线表示将相对于磁通量的励磁电流的变化为直线的部分延长，其偏离20%及40%时的磁场强度和AL值的关系。

- 测定条件
- 线圈：φ0.18 2UEW 100Ts
 - 频率：1kHz
 - 电流：0.5mA

PQI系列 PQI20/9磁心

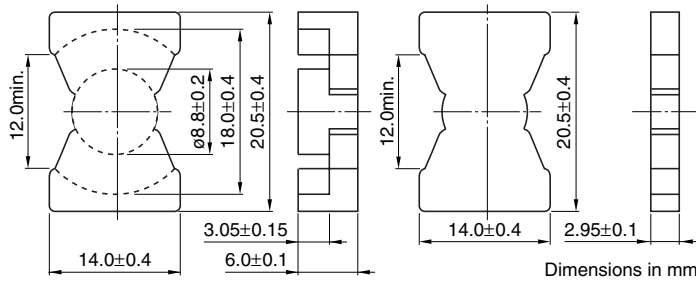

参数

磁心常数	C1	mm ⁻¹	0.346
实效磁路长度	ℓe	mm	22.9
实效截面面积	Ae	mm ²	66.0
实效体积	Ve	mm ³	1510
卷线截面面积	Acw	mm ²	14.0
质量 (组)	g		9.0

品名	AL值 (nH/N ²)*	磁心损耗 (W) 100kHz, 200mT
PC90PQI20/9Z-12	5200±25%	0.8(100°C)
PC95PQI20/9Z-12	7070±25%	0.75/0.65/0.75(25°C/80°C/120°C)

* 1kHz, 0.5mA, 100Ts

NI limit vs. AL 值(代表例)
PC90PQI20/9 磁心(带空隙)

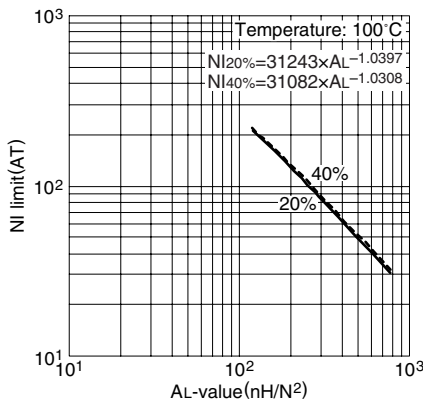

AL 值 vs. 气隙长度(代表例)
PC90PQI20/9 磁心

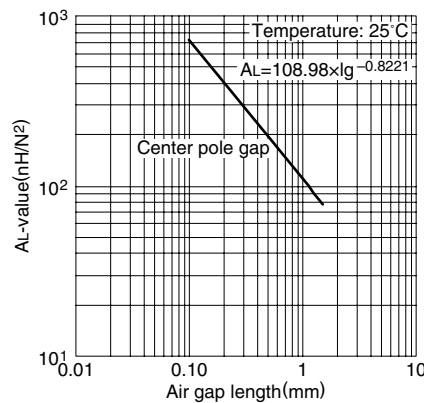

NI limit vs. AL 值(代表例)
PC95PQI20/9 磁心(带空隙)

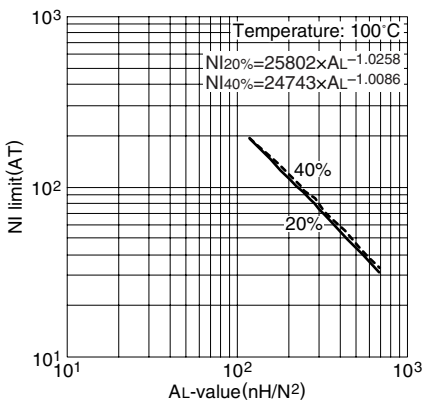

AL 值 vs. 气隙长度(代表例)
PC95PQI20/9 磁心

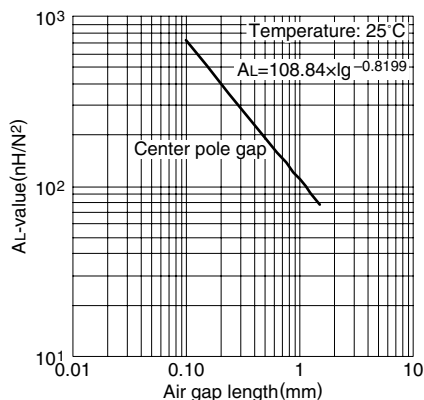

注：该图表所示的极限线表示将相对于磁通量的励磁电流的变化为直线的部分延长，其偏离20%及40%时的磁场强度和AL值的关系。

- 测定条件
- 线圈：φ0.18 2UEW 100Ts
 - 频率：1kHz
 - 电流：0.5mA

PQI系列 PQI26/12磁心

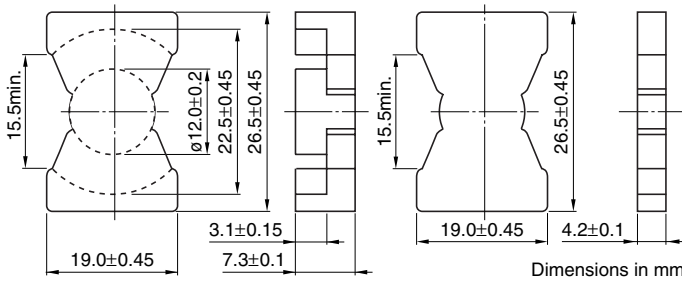

参数

磁心常数	C1	mm ⁻¹	0.224
实效磁路长度	ℓ _e	mm	27.7
实效截面面积	A _e	mm ²	123
实效体积	V _e	mm ³	3410
卷线截面面积	A _{cw}	mm ²	16.3
质量 (组)	g		21

品名	AL值 (nH/N ²)*	磁心损耗 (W) 100kHz, 200mT
PC90PQI26/12Z-12	8600±25%	1.6(100°C)
PC95PQI26/12Z-12	11950±25%	1.5/1.4/1.5(25°C/80°C/120°C)

* 1kHz, 0.5mA, 100Ts

NI limit vs. AL 值(代表例)
PC90PQI26/12 磁心(带空隙)

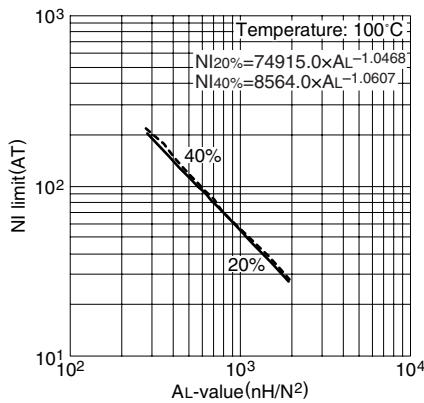

AL 值 vs. 气隙长度(代表例)
PC90PQI26/12 磁心

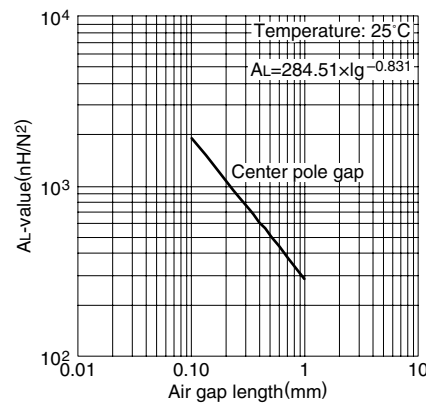

NI limit vs. AL 值(代表例)
PC95PQI26/12 磁心(带空隙)

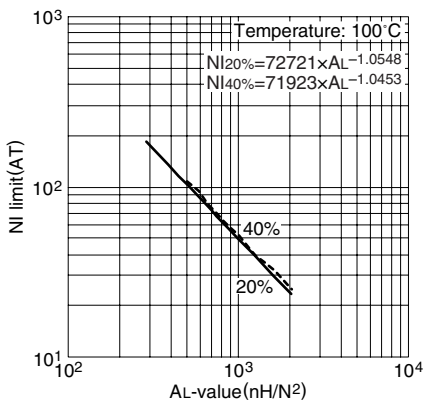

AL 值 vs. 气隙长度(代表例)
PC95PQI26/12 磁心

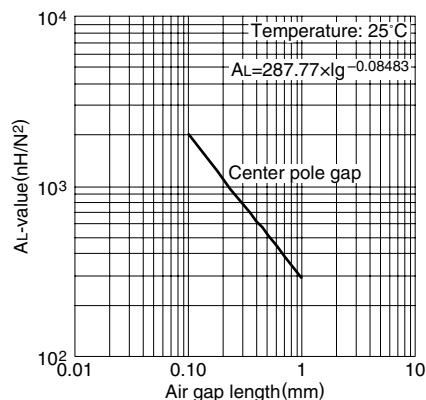

注：该图表所示的极限线表示将相对于磁通量的励磁电流的变化为直线的部分延长，其偏离20%及40%时的磁场强度和AL值的关系。

- 测定条件
- 线圈：φ0.18 2UEW 100Ts
 - 频率：1kHz
 - 电流：0.5mA

EIR系列 EIR14/4.5/9磁心

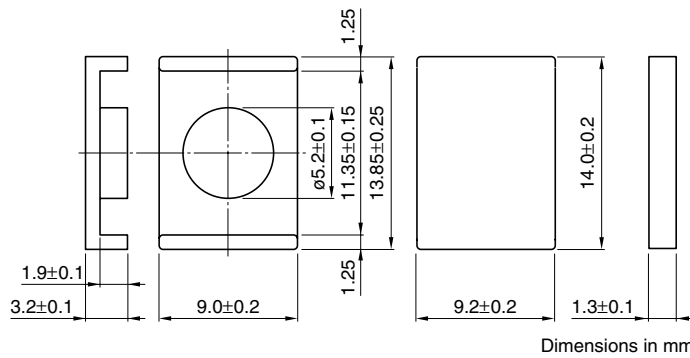

参数

磁心常数	C1	mm ⁻¹	0.679
实效磁路长度	ℓe	mm	15.4
实效截面面积	Ae	mm ²	22.7
实效体积	Ve	mm ³	349
卷线截面面积	Acw	mm ²	5.84
质量 (组)		g	2.0

品名	AL值 (nH/N ²)*	磁心损耗 (W) 100kHz, 200mT
PC90EIR14/4.5/9-Z	2050±25%	0.3(100°C)
PC95EIR14/4.5/9-Z	2800±25%	0.25/0.2/0.25(25°C/80°C/120°C)

* 1kHz, 0.5mA, 100Ts

NI limit vs. AL 值(代表例)

PC90EIR14/4.5/9 磁心(带空隙)

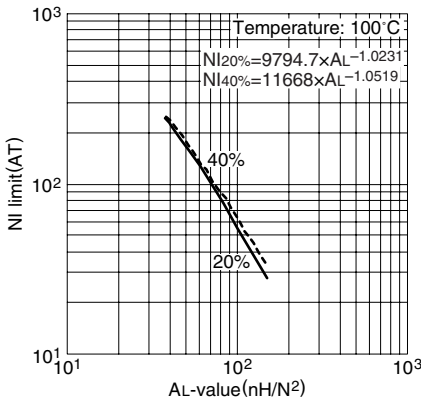

AL 值 vs. 气隙长度(代表例)

PC90EIR14/4.5/9 磁心

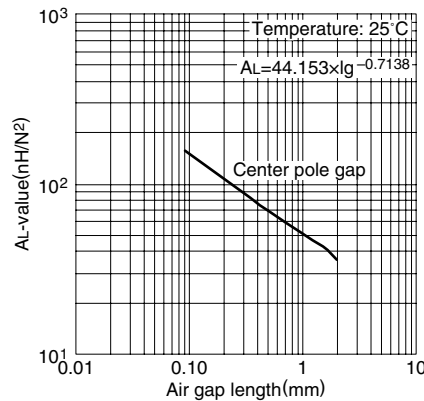

NI limit vs. AL 值(代表例)

PC95EIR14/4.5/9 磁心(带空隙)

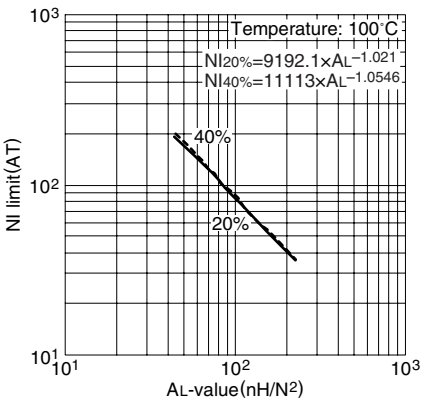

AL 值 vs. 气隙长度(代表例)

PC95EIR14/4.5/9 磁心

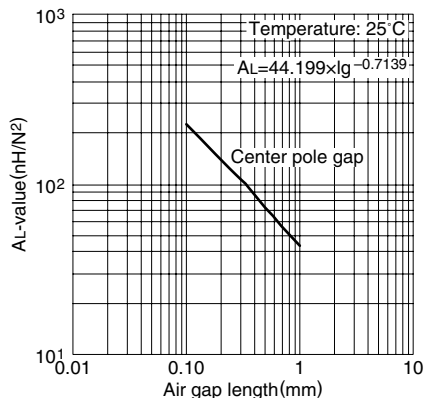

注：该图表所示的极限线表示将相对于磁通量的励磁电流的变化为直线的部分延长，其偏离20%及40%时的磁场强度和AL值的关系。

测定条件

- 线圈：ø0.18 2UEW 100Ts
- 频率：1kHz
- 电流：0.5mA

EIR系列 EIR18/5/12磁心

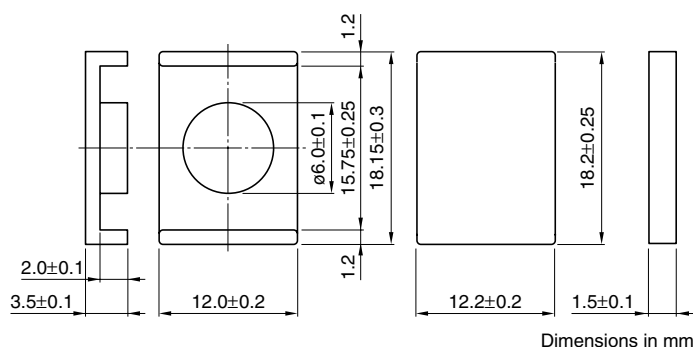

参数

磁心常数	C1	mm ⁻¹	0.601
实效磁路长度	ℓe	mm	19.7
实效截面面积	Ae	mm ²	32.8
实效体积	Ve	mm ³	645
卷线截面面积	Acw	mm ²	9.75
质量 (组)	g		3.8

品名	AL值 (nH/N ²)*	磁心损耗 (W) 100kHz, 200mT
PC90EIR18/5/12-Z	2500±25%	0.45(100°C)
PC95EIR18/5/12-Z	3690±25%	0.4/0.35/0.4(25°C/80°C/120°C)

* 1kHz, 0.5mA, 100Ts

NI limit vs. AL 值(代表例)
PC90EIR18/5/12 磁心(带空隙)

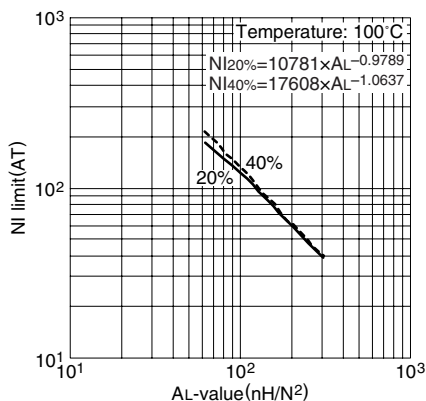

AL 值 vs. 气隙长度(代表例)
PC90EIR18/5/12 磁心

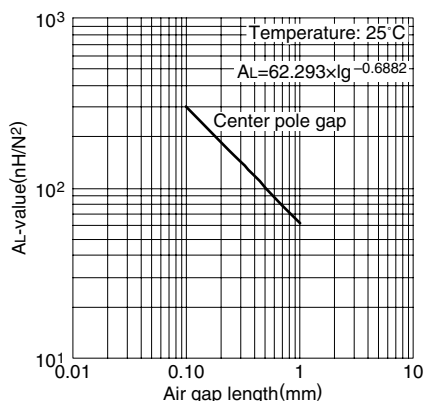

NI limit vs. AL 值(代表例)
PC95EIR18/5/12 磁心(带空隙)

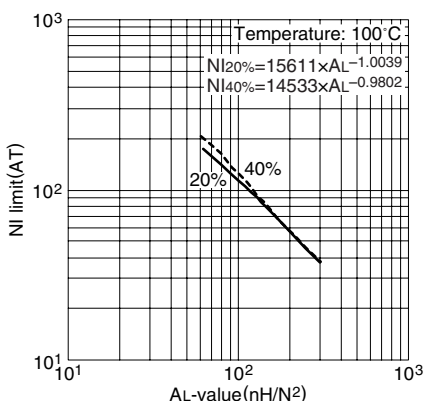

AL 值 vs. 气隙长度(代表例)
PC95EIR18/5/12 磁心

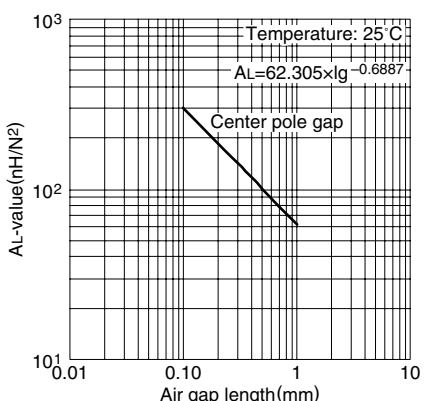

注：该图表所示的极限线表示将相对于磁通量的励磁电流的变化为直线的部分延长，其偏离20%及40%时的磁场强度和AL值的关系。

- 测定条件
- 线圈：φ0.18 2UEW 100Ts
 - 频率：1kHz
 - 电流：0.5mA

ER系列 ER9.5/5磁心

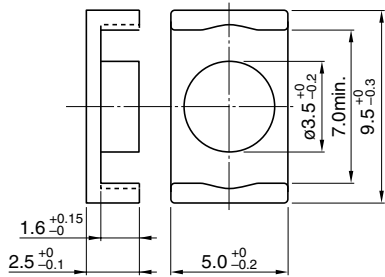

Dimensions in mm

参数

磁心常数	C1	mm ⁻¹	1.67
实效磁路长度	ℓ_e	mm	14.2
实效截面面积	Ae	mm ²	8.47
实效体积	Ve	mm ³	120
卷线截面面积	Acw	mm ²	7.07
质量 (组)	g		0.7

品名	AL值 (nH/N ²)*	磁心损耗 (W) 100kHz, 200mT
PC90ER9.5/5-Z	610min.	0.1(100°C)
PC95ER9.5/5-Z	1190±25%	0.1/0.09/0.1(25°C/80°C/120°C)

* 1kHz, 0.5mA, 100Ts

NI limit vs. AL 值(代表例)

PC90ER9.5/5 磁心(带空隙)

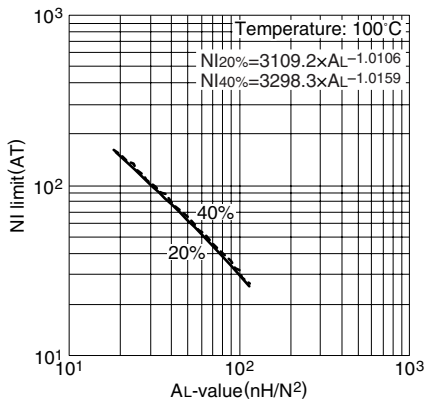

AL 值 vs. 气隙长度(代表例)

PC90ER9.5/5 磁心

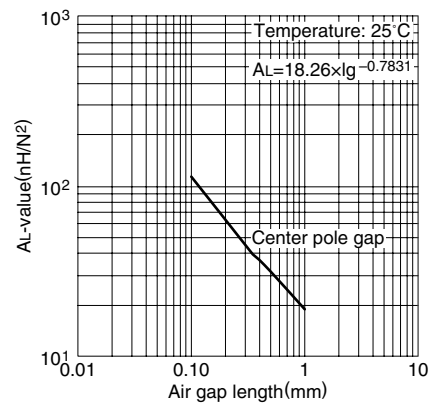

NI limit vs. AL 值(代表例)

PC95ER9.5/5 磁心(带空隙)

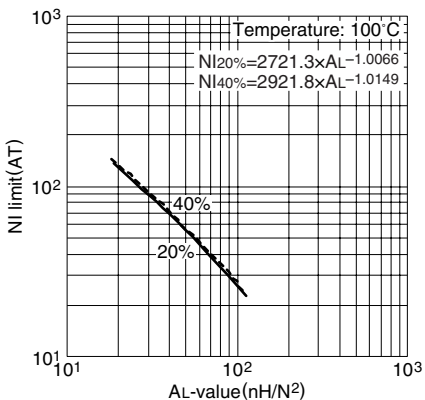

AL 值 vs. 气隙长度(代表例)

PC95ER9.5/5 磁心

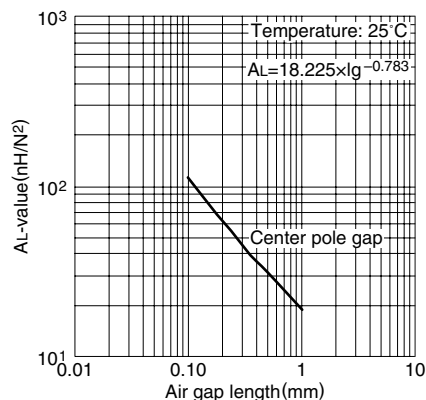

注：该图表所示的极限线表示将相对于磁通量的励磁电流的变化为直线的部分延长，其偏离20%及40%时的磁场强度和AL值的关系。

测定条件

- 线圈：φ0.18 2UEW 100Ts
- 频率：1kHz
- 电流：0.5mA

ER系列 ER14/4.5/9磁心

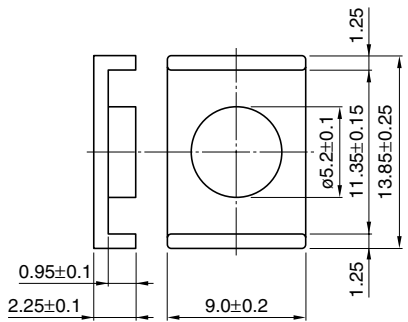

Dimensions in mm

参数

磁心常数	C1	mm ⁻¹	0.679
实效磁路长度	ℓ_e	mm	15.4
实效截面面积	Ae	mm ²	22.7
实效体积	Ve	mm ³	349
卷线截面面积	Acw	mm ²	5.84
质量 (组)		g	2.0

品名	AL值 (nH/N ²)*	磁心损耗 (W) 100kHz, 200mT
PC90ER14/4.5/9-Z	2100±25%	0.3(100°C)
PC95ER14/4.5/9-Z	2550±25%	0.25/0.2/0.25(25°C/80°C/120°C)

* 1kHz, 0.5mA, 100Ts

NI limit vs. AL 值(代表例)

PC90ER14/4.5/9 磁心(带空隙)

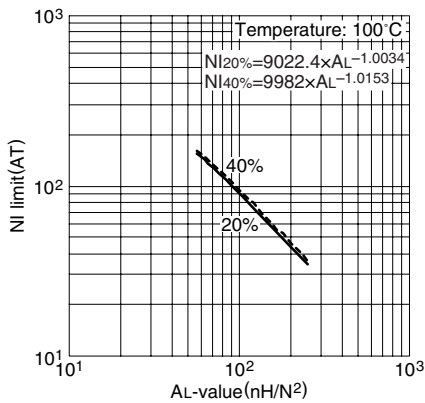

AL 值 vs. 气隙长度(代表例)

PC90ER14/4.5/9 磁心

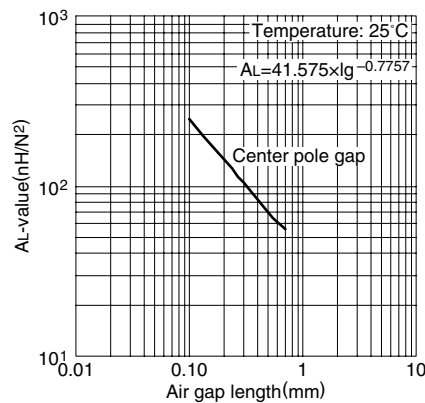

NI limit vs. AL 值(代表例)

PC95ER14/4.5/9 磁心(带空隙)

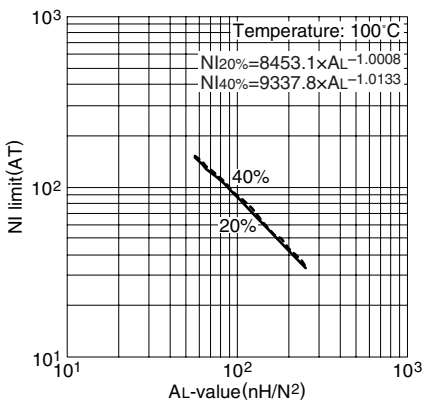

AL 值 vs. 气隙长度(代表例)

PC95ER14/4.5/9 磁心

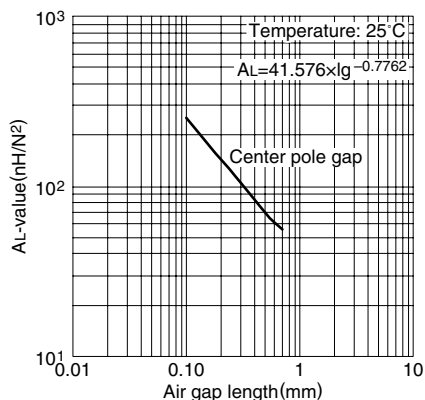

注：该图表所示的极限线表示将相对于磁通量的励磁电流的变化为直线的部分延长，其偏离20%及40%时的磁场强度和AL值的关系。

测定条件

- 线圈：φ0.18 2UEW 100Ts
- 频率：1kHz
- 电流：0.5mA

ER系列 ER14.5/6 磁心

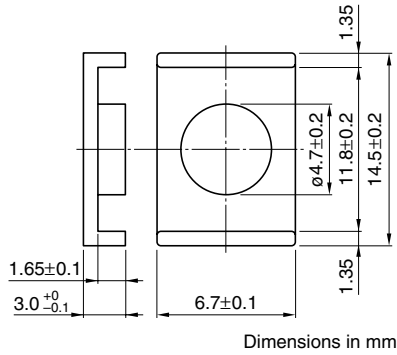

参数

磁心常数	C1	mm ⁻¹	1.08
实效磁路长度	ℓe	mm	19.0
实效截面面积	Ae	mm ²	17.6
实效体积	Ve	mm ³	333
卷线截面面积	Acw	mm ²	8.42
质量 (组)	g		2.0

品名	AL 值 (nH/N ²)*	磁心损耗 (W) at 25/80/120°C 100kHz, 200mT
PC95ER14.5/6-Z	3500±25%	0.3/0.28/0.3

* 1kHz, 0.5mA, 100Ts

NI limit vs. AL 值(代表例) PC95ER14.5/6 磁心(带空隙)

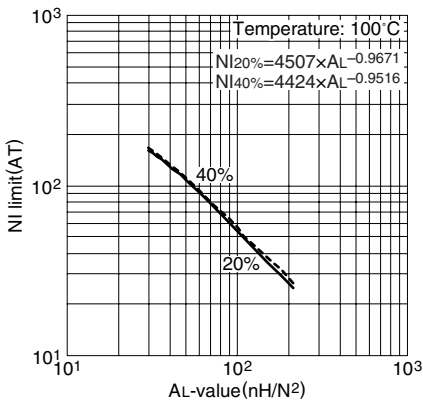

注：该图表所示的极限线表示将相对于磁通量的励磁电流的变化为直线的部分延长，其偏离20%及40%时的磁场强度和AL值的关系。

AL 值 vs. 气隙长度(代表例) PC95ER14.5/6 磁心

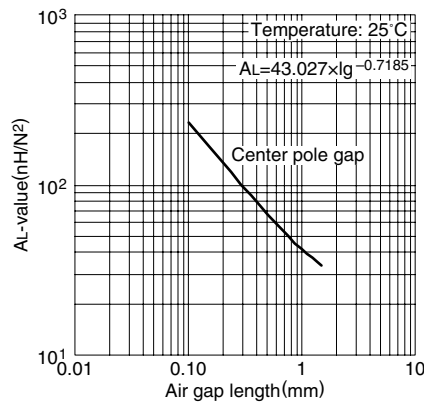

测定条件

- 线圈：φ0.18 2UEW 100Ts
- 频率：1kHz
- 电流：0.5mA

ER系列 ER18/5/12磁心

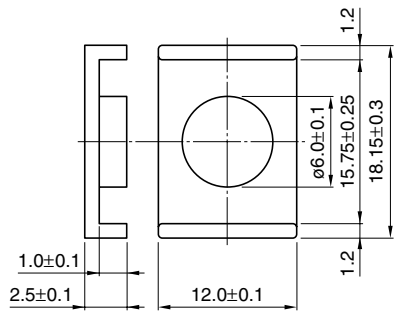

Dimensions in mm

参数

磁心常数	C1	mm ⁻¹	0.601
实效磁路长度	ℓ _e	mm	19.7
实效截面面积	A _e	mm ²	32.8
实效体积	V _e	mm ³	645
卷线截面面积	A _{cw}	mm ²	9.75
质量 (组)	g		3.8

品名	AL 值 (nH/N ²)*	磁心损耗 (W) 100kHz, 200mT
PC90ER18/5/12-Z	2900±25%	0.5(100°C)
PC95ER18/5/12-Z	3500±25%	0.45/0.4/0.45(25°C/80°C/120°C)

* 1kHz, 0.5mA, 100Ts

NI limit vs. AL 值(代表例)

PC90ER18/5/12 磁心 (带空隙)

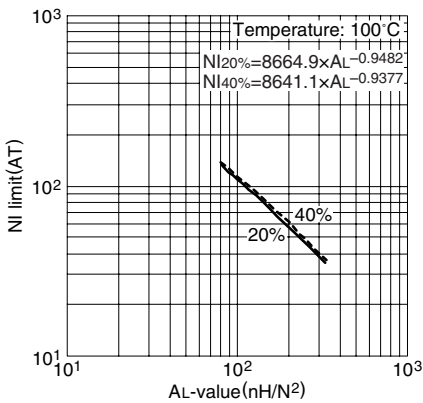

AL 值 vs. 气隙长度(代表例)

PC90ER18/5/12 磁心

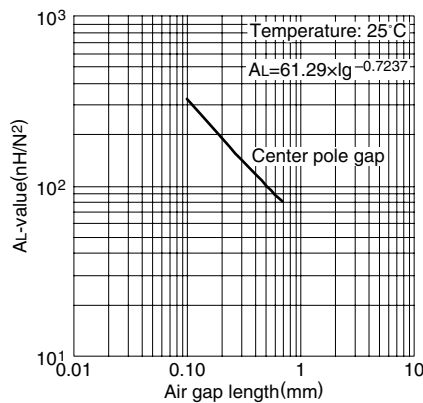

NI limit vs. AL 值(代表例)

PC95ER18/5/12 磁心 (带空隙)

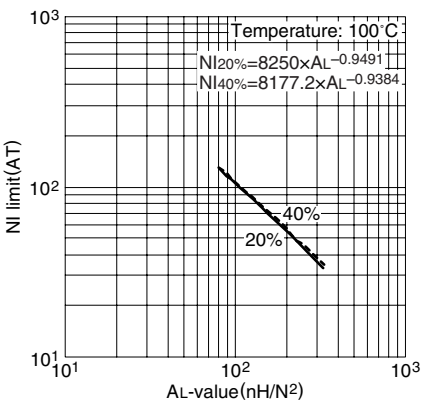

AL 值 vs. 气隙长度(代表例)

PC95ER18/5/12 磁心

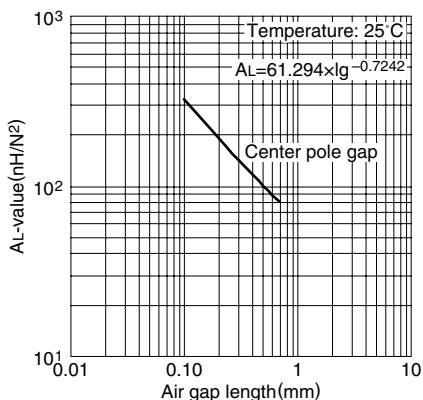

注：该图表所示的极限线表示将相对于磁通量的励磁电流的变化为直线的部分延长，其偏离20%及40%时的磁场强度和AL值的关系。

测定条件

- 线圈：ø0.18 2UEW 100Ts
- 频率：1kHz
- 电流：0.5mA

EI系列 EI14/5/5磁心

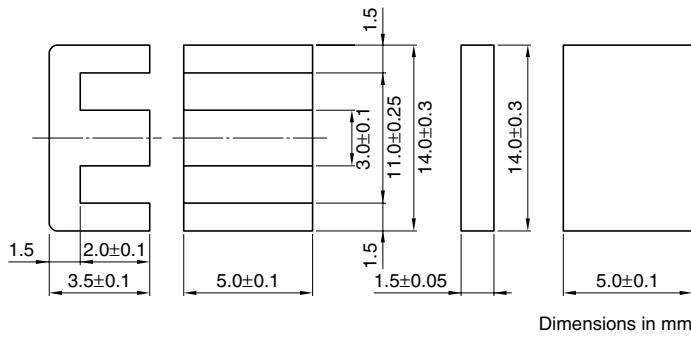

参数

磁心常数	C1	mm ⁻¹	1.11
实效磁路长度	ℓe	mm	16.7
实效截面面积	Ae	mm ²	15.0
实效体积	Ve	mm ³	251
卷线截面面积	Acw	mm ²	8.0
质量 (组)	g		1.3

品名	AL值 (nH/N ²)*	磁心损耗 (W) 100kHz, 200mT
PC90EI14/5/5-Z	1200±25%	0.3(100°C)
PC95EI14/5/5-Z	1550±25%	0.3/0.25/0.3(25°C/80°C/120°C)

* 1kHz, 0.5mA, 100Ts

NI limit vs. AL 值(代表例)
PC90EI14/5/5 磁心(带空隙)

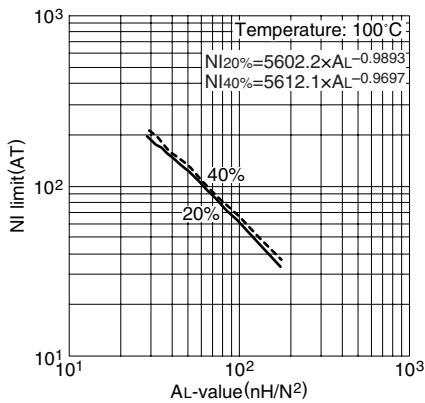

AL 值 vs. 气隙长度(代表例)
PC90EI14/5/5 磁心

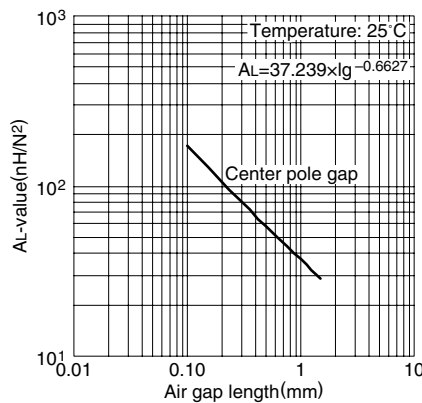

NI limit vs. AL 值(代表例)
PC95EI14/5/5 磁心(带空隙)

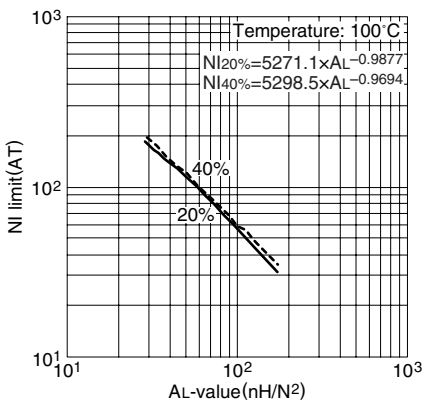

AL 值 vs. 气隙长度(代表例)
PC95EI14/5/5 磁心

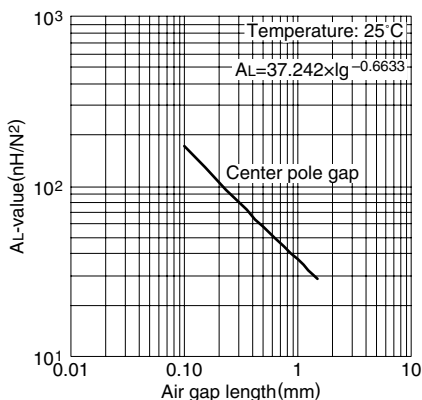

注：该图表所示的极限线表示将相对于磁通量的励磁电流的变化为直线的部分延长，其偏离20%及40%时的磁场强度和AL值的关系。

- 测定条件
- 线圈：ø0.18 2UEW 100Ts
 - 频率：1kHz
 - 电流：0.5mA